

PLANTA - DETALHAMENTO POSICIONAMENTO/PINTURA/PIER  
Escala 1:500

BANCO A SER INSTALADO - TOTAL DE 12 BANCOS

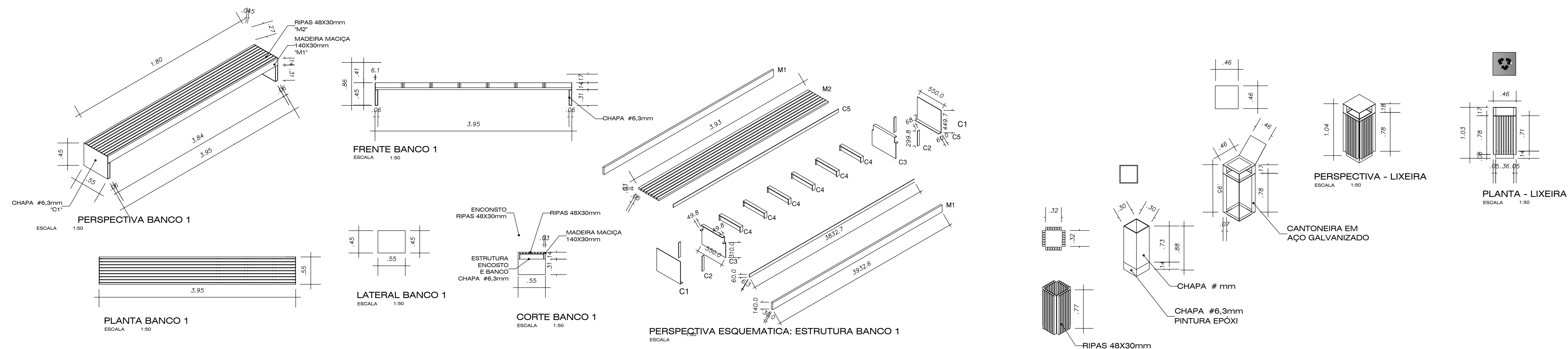

PLANTA - DETALHAMENTO BANCO

<b>Projeto Arquitetônico</b>		Folha 03/03
Assunto: <b>Reforma Cavalinho Branco</b>		
Local: Praça Cavalinho Branco Centro - Águas de Lindóia - SP		
Proprietário: Prefeitura Municipal de Águas de Lindóia		
Quadro de Áreas:		Declara que a aprovação deste projeto não implica no reconhecimento por parte da Prefeitura Municipal, do direito de propriedade do terreno.  Prefeitura Municipal de Águas de Lindóia Proprietário  Samuel Mantovani - Arquiteto Urbanista CAU: A131991-4 Autor do Projeto  Victor Amadeu de Carvalho - Engenheiro Civil CREA: 526285991 Responsável Técnico pelo Projeto ART:
Pintura .....	862,88 m <sup>2</sup>	
Deck .....	274,08 m <sup>2</sup>	
Bancos .....	20 un	
Lixeiras .....	1 un	
Luminárias Baixas .....	7un	
Seguir Planilha Orçamentária		

P.M.E.A.L.