

PREFEITURA MUNICIPAL DE ÁGUAS DE LINDÓIA-SP

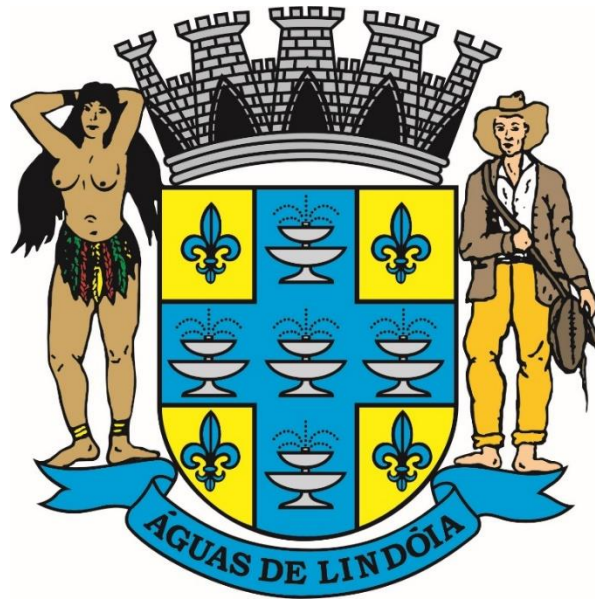

PDTI

Plano Diretor de Tecnologia da Informação

2022-2026

| Data | Revisão | Descrição | Autor |
|--------------------------|------------------------------------|-------------------------|--|
| Dezembro de 2022. | 4ª Revisão em 15 de julho de 2024. | Versão de continuidade. | Edemar Mendes Perciani -Mestre em Ciência da Computação Diretor de T.I da Prefeitura Municipal de Águas de Lindóia-SP |

Sumário

| | | |
|-------|--|----|
| *** | Introdução..... | 03 |
| 1 | Conceitualização Inicial sobre Tecnologia da Informação e Plano Diretor de tecnologia da Informação..... | 04 |
| 2 | Período de Abrangência..... | 05 |
| 2.1 | Referencial Estratégico de T.I..... | 05 |
| 2.2 | Análise SWOT da TI Organizacional | 06 |
| 2.3 | Inventário de necessidades..... | 08 |
| 3 | Metas atingidas no Plano Diretor anterior e realizado pelo Departamento de Tecnologia de Informação..... | 11 |
| 3.1 | Construção de rede em ambiente Linux..... | 11 |
| 3.1.1 | Requisitos Necessários para Construção da Rede Linux..... | 12 |
| 3.1.2 | Custo Estimado..... | 14 |
| 3.2 | Implantação de Banco de Dados MariaDB..... | 15 |
| 3.2.1 | Sobre o MariaDB..... | 15 |
| 3.2.2 | Custo Estimado..... | 15 |
| 3.3 | Implantação do Monitoramento CFTV..... | 16 |
| 3.4 | Implantação de Rede Fibra Ótica..... | 16 |
| 3.4.1 | Vantagens da Fibra Ótica..... | 18 |
| 3.4.2 | A implantação do Projeto..... | 20 |
| | ANEXO I – Materiais de Informática..... | 24 |
| | ANEXO I I– Materiais de Informática Permanente..... | 33 |

1 - Introdução

No passado, as informações eram armazenadas em arquivos físicos na forma de anotações em papel. O advento e evolução das Tecnologias de Informação e Comunicação (TICs) e sua aplicação em diversos contextos tem permitido estas informações deixem de serem documentos físicos em arquivos de papéis. Os diversos modelos computacionais tornam digital as informações e possibilitam o armazenamento acessível mais seguro. Entretanto, o grande volume de documentos digitais atuais gera dificuldades para os profissionais de TICs analisarem o conjunto de dados disponível.

Este fator se deve ao advento da globalização, caracterizado por constantes transformações, onde cada vez mais surgem novos produtos, serviços e descobertas. Neste sentido, as organizações também se preocupam cada vez mais em identificar a melhor forma de empregar seus recursos buscando a melhoria na qualidade dos serviços prestados ao cidadão.

Desta forma, organizações voltadas a gestão pública procuram intensamente melhorias no que tange a eficácia organizacional e isso inclui rapidez nos processos, na estrutura, na comunicação e na eliminação da burocracia. Na atual Era da Conhecimento a qual é inerente a Era da Informação, o uso estratégico da tecnologia da informação e a administração dos recursos de informática podem e devem melhorar o atendimento da população e o desenvolvimento sustentável do município.

Esta situação requer mecanismos tecnológicos e algoritmos computacionais que permitam a recuperação adequada de documentos para identificar os mais relevantes a uma consulta. Sob tal ótica, o Plano Diretor de Tecnologia da Informação foi desenvolvido a partir de problemas como os relatados neste capítulo e objetivam analisar a situação organizacional e tecnológica do município de Águas de Lindóia-SP.

Nos últimos anos, a área de informática da Prefeitura do Município de Águas de Lindóia-SP vem passando por vários processos de reorganização, realinhamento tecnológico e de infraestrutura física do (CPD) Centro de Processamento de Dados, para gerar condições que visam cumprir sua missão e seu plano estratégico.

Sendo assim, este documento visa trabalhar e propor melhorias em a) Análise do Departamento Computacional, b) Análise da arquitetura de sistemas, c) Análise da infraestrutura de redes, d) Identificação dos recursos de hardware, e Software básico e aplicativos e f) Estudo de documentos da área de informática.

1. Conceitualização Inicial sobre Tecnologia da Informação e Plano Diretor de tecnologia da Informação.

A TI é um componente essencial no compromisso da Prefeitura Municipal de Águas de Lindóia-SP em promover a melhoria, a integração e a efetividade dos processos e serviços da empresa.

A TI é uma área estratégica na Prefeitura Municipal de Águas de Lindóia-SP, já que atende a duas perspectivas integradas e complementares: o suporte ao acesso a informação e o resultado dos processos relacionados a área computacional e informacional.

A governança da TI na Prefeitura Municipal de Águas de Lindóia-SP fundamenta-se em avaliar, dirigir e monitorar seu uso atual e futuro para que ela atenda às políticas e aos objetivos estratégicos dos Planos Diretores da Empresa.

Colaboração, integração, múltipla institucionalidade, foco em resultado e transdisciplinaridade são princípios que orientam a atuação da equipe de TI da Prefeitura Municipal de Águas de Lindóia-SP.

Já o PDTI é um plano corporativo, que atende aos referenciais legais, às práticas de mercado e às necessidades de TI do processo computacional e informacional da Prefeitura Municipal de Águas de Lindóia-SP.

O presente Plano Diretor de Tecnologia da Informação – PDTI apresenta os projetos de TI, definidos pela Equipe de Tecnologia da Informação do Município de Águas de Lindóia-SP, visando à instrumentalização das áreas de tecnologia da informação para o cumprimento dos objetivos definidos neste plano:

- Estimativa dos recursos necessários para cumprimento dos projetos e atividades descritos neste Plano;

O presente plano elenca os projetos a serem realizados durante o período de 10/10/2019 a 31/12/2020, com indicação do escopo previsto para o exercício de 2020. A primeira revisão deste documento deverá ocorrer após 6 meses da sua publicação, para atualização do andamento e definição do cronograma para o próximo exercício.

2- Período de Abrangência.

Esta é a terceira versão do Plano Diretor de Tecnologia da Informação, cujo horizonte se estende para um período mais extenso do que as duas versões anteriores que tinham um total de 2 anos, portanto nesta última versão o planejamento foi estudado e elaborado para os próximos 4 anos, ou seja, abrange os exercícios de 2022 a 2026.

Desta forma, o período de 4 anos foi escolhido principalmente pela possibilidade de abrangência a médio e longo prazos; a maturidade da cultura organizacional presente na Administração Municipal e sua relevância com a qual é tratada pelos gestores estratégicos possibilitam este olhar; além disso, tem-se como boa prática já que um plano mais curto não permitirá desvendar um futuro mais próximo; da mesma forma, um plano que se pretenda enxergar muito longe pode perder os detalhes e a realidade que se aproxima.

Sendo assim, este plano aplica-se a todas as unidades da Prefeitura Municipal da Estância de Águas de Lindóia-SP, e deverá ser observado por todos seus servidores, colaboradores, prestadores de serviços no município.

2.1. Referencial Estratégico de T.I

As estratégias que compõem o departamento de Tecnologia da Informação do Município de Águas de Lindóia-SP são apresentadas conforme a estrutura abaixo.

Missão: Administrar, implantar e inovar os recursos de Tecnologia da Informação e da Comunicação de forma alinhada com a Administração Municipal, entregando-os de forma efetiva para o desenvolvimento da Prefeitura Municipal da Estância de Águas de Lindóia-SP.

Visão: Prover conhecimento, agilidade e transformação tecnológica para o município de Águas de Lindóia-SP.

Valores: São considerados como principais motivadores a efetividade, inovação, Transparência e confiança.

2.2. Análise de SWOT da TI Organizacional

A análise SWOT ou Análise FOFA (Forças, Oportunidades, Fraquezas e Ameaças em português) é uma técnica de planejamento estratégico utilizada para auxiliar pessoas ou organizações a identificar forças, fraquezas, oportunidades, e ameaças relacionadas à competição em negócios ou planejamento de projetos.

Destina-se a especificar os objetivos de riscos do negócio ou projeto, e identificar os fatores internos e externos que são favoráveis e desfavoráveis para alcançar esses objetivos. Usuários da análise SWOT frequentemente perguntam e respondem questões para gerar informações significativas para cada categoria, de maneira a tornar a ferramenta útil e identificar sua vantagem competitiva. SWOT tem sido descrita como uma ferramenta de tentativa-e-erro de planejamento estratégico, mas também tem sido criticada por suas limitações.

A análise SWOT é uma ferramenta utilizada para realizar análise de cenários (ou ambientes), como base para gestão e planejamento estratégico de uma corporação ou empresa; devido a sua simplicidade, também pode ser utilizada para qualquer tipo de análise de cenário, desde a criação de um blog à gestão de uma multinacional. É um sistema simples para posicionar ou verificar a posição estratégica da empresa no ambiente em questão. O objetivo da matriz é cruzar oportunidades e ameaças dentro do ambiente externo das organizações e ter uma análise de pontos fortes e fracos.

O termo SWOT é uma sigla oriunda do idioma inglês, e é um acrônimo de Forças (Strengths), Fraquezas (Weaknesses), Oportunidades (Opportunities) e Ameaças (Threats).

As informações coletadas e contribuições recebidas de diversos órgãos representam:

Forças:

1. Alto nível de comprometimento e maturidade da alta Administração com as necessidades dos recursos de TIC;
2. Amplo conhecimento da equipe de TI da infraestrutura e dos recursos de TI disponíveis e necessários;
3. Infraestrutura controlada de rede privativa de alta disponibilidade e segurança;

Fraquezas:

1. Parque Tecnológico insuficiente, defasado e relativamente obsoleto, sem política clara e definida de atualização tecnológica;
2. Insuficiência de mão de obra especializada de TI nas Secretarias;
3. Excesso de demandas de serviços e recursos de TICs e encomendas tecnológicas sem governança centralizada;
4. Utilização de soluções mistas (próprias e proprietárias de terceiros) com baixa integração e convergência;
5. Limitada capacidade interna de atendimento das demandas, exigindo estabelecimento de prioridades de atendimento;
6. Dificuldade na contratação de mão de obra especializada para melhoria e ampliação dos serviços de TI para a Administração.

Oportunidades:

1. Expansão de mercado de TIC para Administrações Municipais, maior engajamento da sociedade local;
2. Ambiente estratégico com boa maturidade, permitindo avanços em soluções e aquisições de TICs.

Ameaças:

1. Descontinuidade da Política de Investimentos nos Programas planejados;
2. Distanciamento estratégico da alta administração e incertezas no ambiente político em médio prazo;
3. Mercado de trabalho de tecnologia aquecido, perda de servidores municipais efetivos para iniciativa privada.

A Figura 1 representa a análise SWOT na forma de diagrama para uma melhor compreensão.



Figura 1: Diagrama estrutural da análise SWOT

2.3. Inventário de necessidades

A partir de uma criteriosa análise com principais colaboradores da Administração, e a coleta de informações fundamentais e complementares por meio de um formulário específico, que recebeu as contribuições de todas as áreas da Administração Direta do município, foi possível construir um inventário das necessidades para a Administração, considerando os próximos 4 anos.

Para priorizar as necessidades mapeadas foi utilizado o método GUT: Gravidade, Urgência e Tendência, criado por Charles Kepner e Benjamin Tregoe nos anos 80, com o objetivo de priorizar a resolução de problemas complexos nas indústrias americanas e japonesas. Considerando que os recursos organizacionais são limitados, é preciso escolher com rigor onde eles serão investidos, sob o risco de não atingir os resultados esperados.

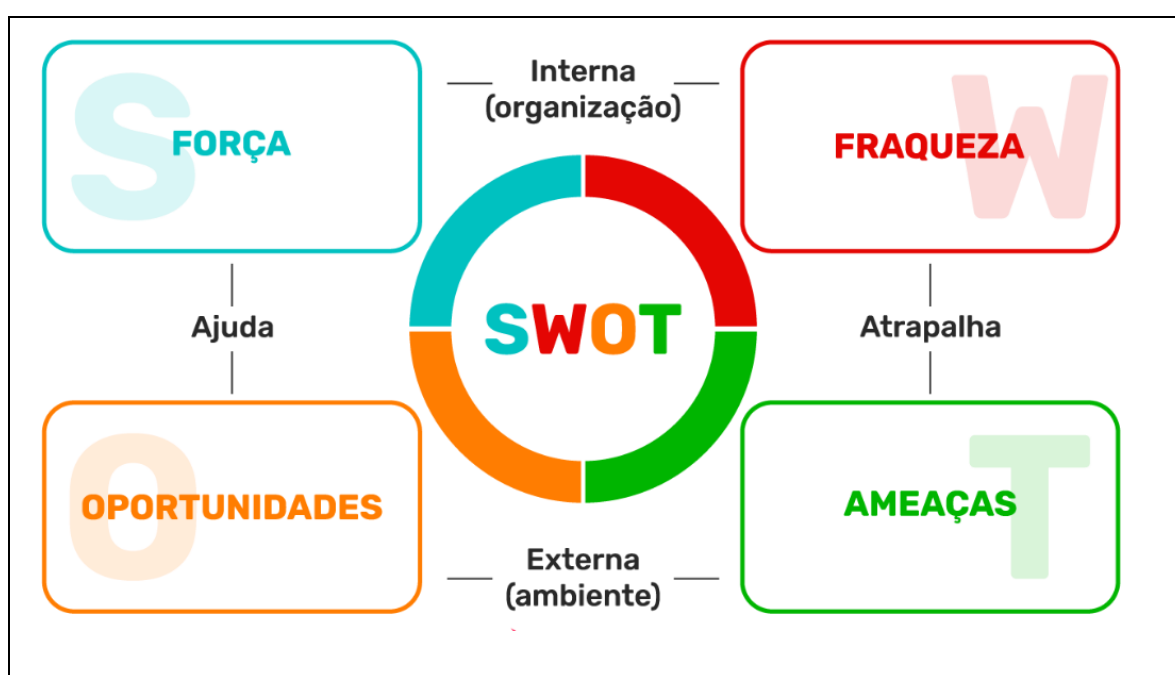
É composta pelos critérios de gravidade, urgência e tendência. Cada um deles pode se desdobrar em uma escala que vai de 1 a 5, sendo:

Gravidade – mede o impacto - O critério de gravidade leva em consideração o impacto que o projeto poderá causar na organização caso não seja realizado logo. Então, ao analisar a gravidade você precisa se perguntar: quais efeitos a não realização desse projeto poderá causar ao longo do tempo? Os níveis são: Sem gravidade; Pouco grave; Grave; Muito grave; Extremamente grave.

Urgência – mede o tempo - O critério de urgência leva em consideração o prazo disponível para realizar o projeto. Quanto menor o prazo, maior a urgência (e vice-versa). Os níveis de urgência são: Sem urgência; Pouco urgente; Urgente; Muito urgente; Extremamente urgente.

Tendência – mede a probabilidade de crescimento do problema - O critério de tendência leva em consideração a predisposição de um problema (que seria resolvido com a execução de um projeto) piorar com o tempo. Esse critério existe porque um problema pode nascer pequenininho e, com o passar dos dias, se tornar uma bola de neve.

Os níveis de tendência são: Sem tendência de piorar; Piorar em longo prazo; Piorar em médio prazo; Piorar em curto prazo; Agravar rápido.

A seguir o inventário das necessidades mapeadas e que devem ser tratadas pelos próximos 4 anos pela Administração Municipal, e a avaliação de prioridades, conforme a matriz GUT que contem Legenda vertical com a Necessidade mapeada , Gravidade, U = Urgência, T = Tendência e Res = resultado para classificação da prioridade .

| Seq | Necessidade Mapeada | G | U | T | Res |
|------|---|---|---|---|-----|
| N.01 | Segmentar as redes dos prédios públicos em VLANs. | 4 | 4 | 4 | 64 |

| | | | | | |
|-------------|--|---|---|---|----|
| N.02 | Realizar estudo para adequação e ampliação de espaço no Data Center. | 3 | 4 | 5 | 60 |
| N.03 | Proporcionar capacitação do pessoal com relação a regras de informática e utilização da rede corporativa. | 4 | 3 | 5 | 60 |
| N.04 | Implantar sistema de hotspot wifi para visitantes conforme LGPD. | 3 | 4 | 4 | 48 |
| N.05 | Aquisição de servidor para ambientes de testes e recuperação de backups. | 3 | 3 | 4 | 36 |
| N.06 | Adequar-se à Lei Geral de Proteção de Dados Pessoais, LGPD, Lei 13.709/2018. | 3 | 5 | 2 | 30 |
| N.07 | Atualização do Parque Tecnológico (aquisição de novos equipamentos de TIC). | 3 | 3 | 3 | 27 |
| N.08 | Realizar estudo para implantar gerador de energia no Data Center. | 4 | 3 | 2 | 24 |
| N.09 | Adequar-se às Estratégias de Governo Digital, Lei 14.129/2021. | 3 | 3 | 2 | 18 |
| N.10 | Implantar sistema operacional e licenças de acesso remoto para utilização de home office | 3 | 3 | 2 | 18 |
| N.11 | Ampliar quadro de mão de obra especializada em TIC. | 2 | 2 | 4 | 16 |
| N.12 | Ampliar a rede de dados wifi e cabeada existente nos prédios públicos. | 2 | 2 | 3 | 12 |
| N.13 | Realizar estudo para adoção de solução de outsourcing (locação) de microcomputadores, notebooks e dispositivos móveis. | 2 | 3 | 2 | 12 |
| N.14 | Implantar sistema de rastreamento nos veículos da frota municipal. | 2 | 3 | 2 | 12 |
| N.15 | Implantar sistema de videomonitoramento nos prédios públicos. | 3 | 2 | 2 | 12 |
| N.16 | Implementar controle eletrônico de acessos a locais estratégicos dos prédios públicos. | 2 | 3 | 2 | 12 |
| N.17 | Realizar estudo para implantação de thinclients na rede municipal. | 2 | 2 | 2 | 8 |
| N.18 | Adotar sistema GED (gerenciador eletrônico de documentos) e scanners para digitalização de documentos. | 1 | 2 | 3 | 6 |

3- Metas atingidas no Plano Diretor anterior e realizado pelo Departamento de Tecnologia de Informação.

Este capítulo visa apresentar as metas cumpridas e realizadas que versam sobre o plano diretor anterior a está 2 versão. Desta forma a subseção 2.1 apresenta a construção de uma rede computacional em ambiente Linux, já a seção 2.2 discorre sobre a implantação do banco de dados MariaDB como estrutural relacional para o armazenamento de informações. A subseção 2.3 visa formalizar a implantação do monitoramento de câmeras CFTV como o intuito de promover o controle e segurança aos munícipes de Águas de Lindóia-SP.

3.1 - Construção de rede em ambiente Linux.

Nos dias atuais, empresas que funcionam ininterruptamente não podem ter seus serviços computacionais comprometidos, seja por uma hora, ou até por alguns minutos. Um pequeno período fora de operação pode representar grandes prejuízos. Uma estrutura redundante se faz necessária, a fim de diminuir os riscos de ocorrência de prejuízos.

Neste sentido, grandes empresas, como a IBM e a Microsoft, já perceberam a necessidade de começar a investir no desenvolvimento de produtos para contornar problemas relacionados a falhas de sistema, energia e segurança de dados. Sendo assim, termos da GPL – *General Public License*, gratuita e de código aberto: o Linux alta-disponibilidade (*Linux High-Availability*) e o servidor virtual Linux (*Linux Virtual Server*).

Neste sentido, o Linux possui alta-disponibilidade (*Linux-AD*consiste em duas máquinas servidoras, onde uma é a imagem da outra, com a função de *backup* conforme apresenta a Figura 2. Se ocorrer problemas com a máquina em operação imediatamente a máquina backup assume, de forma transparente ao usuário do serviço. Dessa forma, é possível manter aplicações críticas no ar o maior tempo possível.



Figura 2: Modelo de distribuição Linux – Prefeitura Municipal de Águas de Lindóia-SP

O servidor virtual Linux (SVL) tem como principal característica o balanceamento de carga entre servidores. À medida que requisições de serviço chegam, um dos servidores reais do SVL é escolhido para atendê-la. A grande vantagem dessa solução é o paralelismo que se alcança, pois um serviço é atendido ao mesmo tempo por diversas máquinas. Assim, é possível atender uma maior demanda usando máquinas de menor custo. Além do paralelismo, existem outras vantagens. Porém, o SVL possui uma vulnerabilidade que pode comprometer a disponibilidade de todo o serviço: o ponto único de falha no balanceador de cargas.

3.1.1 Requisitos Necessários para Construção da Rede Linux

Para a construção e implantação da rede Linux será necessário realizar um curso de capacitação que contém os seguintes requisitos:

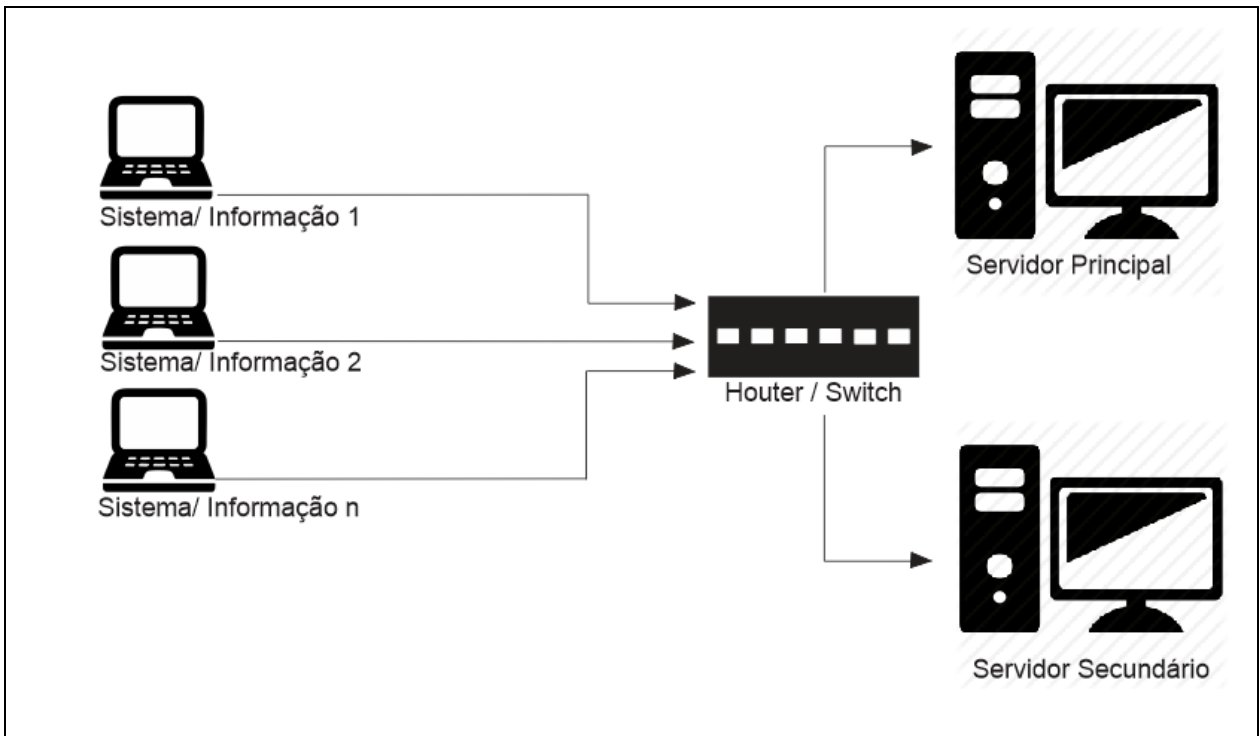
- Distribuições Linux.
- Instalação do Linux.
- Sistemas de arquivos Linux.

- Particionamento.
- Formatação.
- Desligar e reiniciar o sistema.
- Manipulação de diretórios, arquivos e comandos gerais.
- Conceder permissões de acesso a arquivos e diretórios.
- Criar e administrar contas de usuário.
- Criar e administrar grupos de usuários.
- Definir o endereço IP e o domínio para a rede.
- Testar a rede e suas conexões.
- Ativar e configurar o servidor de endereçamento IP automático (DHCP).
- Segmentar a rede.
- Configurar o recurso de acesso remoto (SSH)
- Ativar e configurar o DNS.
- Entendendo o funcionamento do servidor de domínio (DNS).
- Cadastrar e configurar as estações para acessar o DNS.
- Ativar e configurar o servidor de endereçamento IP automático (DHCP).
- Ativar e configurar o serviço de hospedagem de páginas WEB (APACHE).
- Cadastrar as páginas WEB no servidor.
- Publicar páginas Web no servidor Linux.
- Publicar páginas com IP Fixo e IP Virtual.
- Criar, ativar e testar IP virtuais para páginas WEB internas, evitando acessos externos não autorizados.
- Configurar o serviço de controle de acesso à Internet - Proxy (SQUID).
- Compartilhar o acesso à Internet para todos os usuários da rede.
- Criar regras para controlar o acesso à Internet.
- Criar contas de acesso para navegação.

- Visualizar e controlar o histórico de acesso de todos os usuários da rede (LOG).
- Bloquear o acesso a páginas da Web, previamente selecionadas.
- Bloquear o acesso e a navegação em Sites, utilizando palavras chave.
- Conceitos de Segurança.
- Como configurar o TCP-IP, aplicando conceitos de segurança para a proteção da rede.
- Implantando um servidor de segurança FIREWALL com o IPTABLES.
- Configurações e comandos do IPTABLES.
- Configurações especiais para a segurança das redes.
- Configurações de rotas internas e externas para uma estação única ou toda a rede.
- Backup e restauração das configurações do Linux.

3.1.2 Custo Estimado

Até o presente momento da elaboração deste documento, estima-se que o custo total da capacitação deste treinamento seja:

| Tabela1: Custos para a capacitação de Redes em Ambiente Linux. | | |
|--|---|----------|
| Funcionário | Valor | Total |
| Edemar Mendes Perciani | Custo do Curso: RS 2.200 Alimentação: RS 80,00 | 2.280,00 |
| Misael Dias gomes Filho | Custo do Curso: RS 2.200 Alimentação: RS 80,00 | 2.28,00 |
| Total: | | 4.560,00 |

** Em nota, ressalta-se que a Tabela 1 não contempla valores relacionados ao transporte, sendo que este curso tem duração estimada de 7 dias. Adicionalmente a isto, variações no que tange ao tempo da elaboração deste documento e a efetivação e realização do curso, podem alterar os valores contemplados na Tabela 1.

3.2 Implantação de Banco de Dados MariaDB.

Buscando agilidade nas informações e redução de custos, e também visando operar em uma plataforma comum e consolidar todas as operações em um único ambiente computacional, foi adotado o *MariaDB*, software livre (*GPL*) atualmente em sua versão 10.3.2 de 64bits, como *SGBD* para comportar a base de dados integrada dos sistemas informatizados da *HeidiSQL*.

2.3.1 Sobre MariaDB

O MariaDB Server é um dos servidores de banco de dados mais populares do mundo. É feito pelos desenvolvedores originais do MySQL e garantido para manter o código aberto. Usuários notáveis incluem Wikipedia, WordPress.com e Google.

O MariaDB transforma dados em informações estruturadas em uma ampla variedade de aplicativos, que variam de bancos a sites. É um substituto aprimorado para o MySQL que o CPD de Águas de Lindóia-SP utilizava anteriormente. O MariaDB foi escolhido porque é rápido, escalável e robusto, com um rico ecossistema de mecanismos de armazenamento, plug-ins e muitas outras ferramentas, tornando-o muito versátil para uma ampla variedade de casos de uso.

Adicionalmente a isto, o MariaDB é desenvolvido como software de código aberto e, como banco de dados relacional, fornece uma interface SQL para acessar dados. As versões mais recentes do MariaDB também incluem recursos GIS e JSON.

Por fim, ressalta-se que esta implantação irá garantir maior segurança e controle no fluxo de informações existentes nos diversos departamentos da Prefeitura Municipal de Águas de Lindóia.

3.2.2 Custo Estimado

O MariaDB é um produto GPL (*General Public License*). A licença GPL trata uso comercial e não-comercial indistintamente, ou seja, não importa a aplicação do banco e sim se a aplicação está, do ponto de vista contratual e de licenciamento, em conformidade plena com as cláusulas do licenciamento GPL, o que não é exclusividade do MariaDB e sim de todos os produtos livres

regidos por este tipo de licenciamento. Desta forma, não haverá custos para a implantação deste banco de dados relacional.

3.3 – Implantação do Monitoramento CFTV

A importância do sistema de câmeras tem papel fundamental nas estratégias e políticas de segurança. Ele assegura o controle de acesso de pessoas, mercadorias e veículos, permitindo maior fiscalização dos procedimentos por todas as pessoas que transitam na área monitorada.

Através do uso do CFTV é possível que uma equipe de segurança monitore em tempo real e até remotamente o que está acontecendo em cada ambiente, 24 horas por dia, e tome as ações necessárias quando alguma anormalidade é detectada.

Além disso, ele possibilita que as imagens registradas fiquem gravadas e que possam ser analisadas posteriormente, auxiliando na identificação de suspeitos e até sendo utilizadas como provas em processos legais.

Cabe ressaltar que o modelo de implantação que será utilizado na Prefeitura Municipal de Águas de Lindóia é o Sistema Digital e não Analógico. Os fatores de escolha são os de que o sistema digital a qualidade de imagem é muito superior, pois são utilizadas câmeras com tecnologia IP, estas são ligadas através de cabos UTP (cabo de rede) ao terminal central (NVR), que ao final podem disponibilizar as imagens de maneira remota, através de monitores HD e até através de celulares e tablets conforme é apresentado na Figura 3.



Figura 3: Modelo de monitoramento digital

De maneira resumida, a Figura 3 apresenta o sistema de CFTV como um composto de 3 elementos, sendo eles:

1- Equipamentos de Captação De Imagem E Áudio

Responsável por captar as imagens e em alguns casos os sons do ambiente, aqui entram em ação as câmeras e microfones. São diversos tipos de câmeras analógicas e digitais no mercado, cada uma adequada para cada ambiente e situação. Elas se diferenciam pelo alcance, qualidade da imagem, movimentação, aparência e diversas outras características que vamos detalhar em um artigo específico.

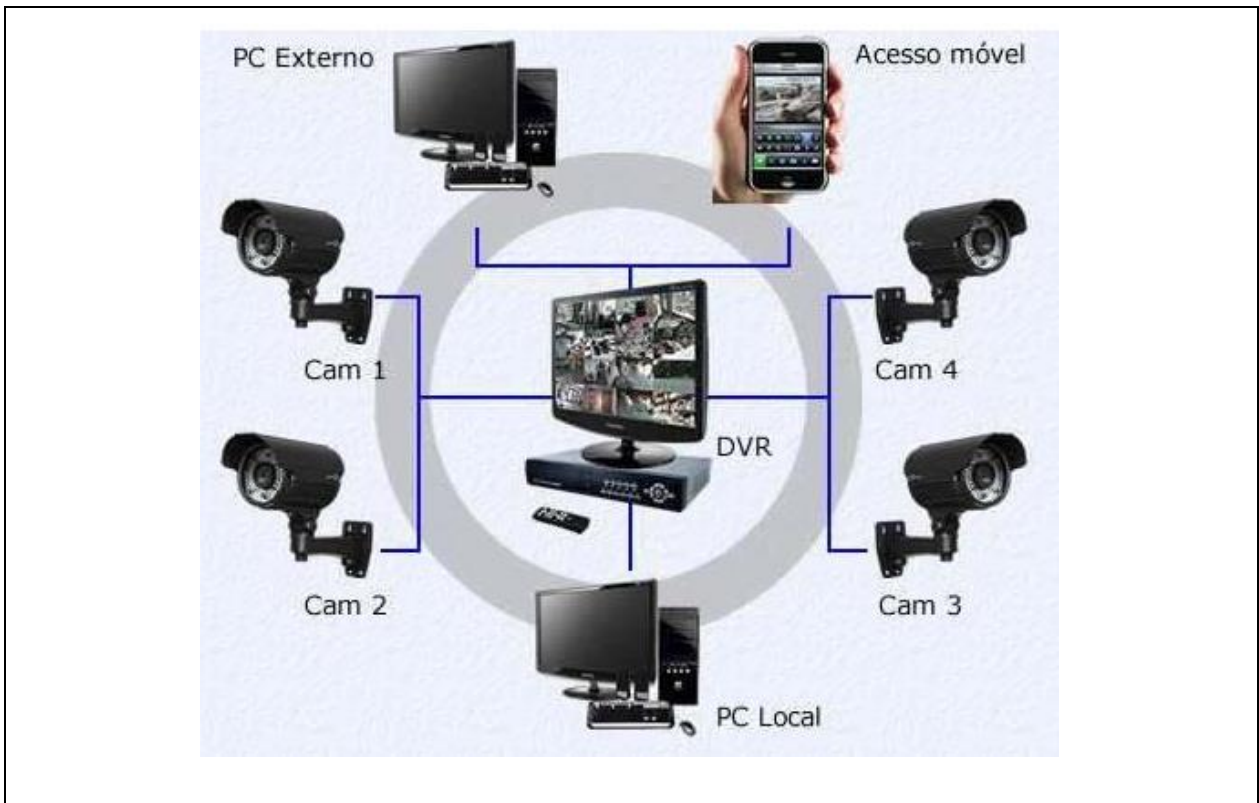
2 - Cabeamento

As câmeras e os sistemas de controle são conectados através de cabos. Sistemas analógicos utilizam cabos coaxiais enquanto que o sistema digital cabos de rede UTP, o mesmo

usado para computadores. Em casos específicos pode ser utilizada também a fibra-ótica para os sistemas digitais.

3- Equipamentos e Gerenciamento e Armazenamento

Esse é o equipamento que vai centralizar as imagens recebidas pelas diversas câmeras, disponibilizar para os monitores e outros dispositivos de acesso, além de realizar a gravação das informações para uma eventual consulta futura. No caso de sistemas analógicos o aparelho utilizado é DVR (Digital Vídeo Recorder), que por padrão trabalha apenas com imagens enviadas por câmeras analógicas. Já o NVR (Network Vídeo Recorder) é utilizado em sistemas digitais, com imagens via IP. O meio termo são os HVRs, Hybrid Vídeo Recorders, que tem a capacidade de trabalhar de maneira híbrida com os dois tipos de câmera.

3.4 Implantação de Rede Fibra Ótica

As fibras óticas são filamentos flexíveis fabricados em materiais transparentes como fibras de vidro ou plástico e que são utilizadas como meio de propagação da luz. As fibras óticas são geralmente muito finas, com apenas alguns micrômetros de espessura (10^{-6} m), mas podem ter vários quilômetros de comprimento. Fibras óticas têm diversas aplicações, sendo a transmissão de dados uma das mais comuns. A Figura 3 ilustra a arquitetura física da fibra ótica.



Figura 2: Estrutura Física da Fibra Ótica

As fibras ópticas também podem propagar mais de uma cor, ou comprimento de onda, em seu interior. Esse processo, chamado de multiplexação, permite que mais informações sejam transmitidas simultaneamente ao longo de uma única fibra óptica, como os dados de internet, telefone e televisão, algo que não pode ser feito nos cabos convencionais, como aqueles feitos de cobre, largamente utilizados para transferência de dados.

Ao serem emitidos diferentes comprimentos de onda no interior de uma fibra óptica, as cores tendem a se misturar, formando assim um feixe branco, em razão da síntese aditiva das cores. Dessa forma, nos terminais desse tipo de cabo óptico, utiliza-se uma espécie de prisma capaz de dispersar a luz, separando as diferentes cores e exibindo, assim, o seu espectro discreto, característico de cada comprimento de onda.

3.4.1 Vantagens da Fibra Óptica

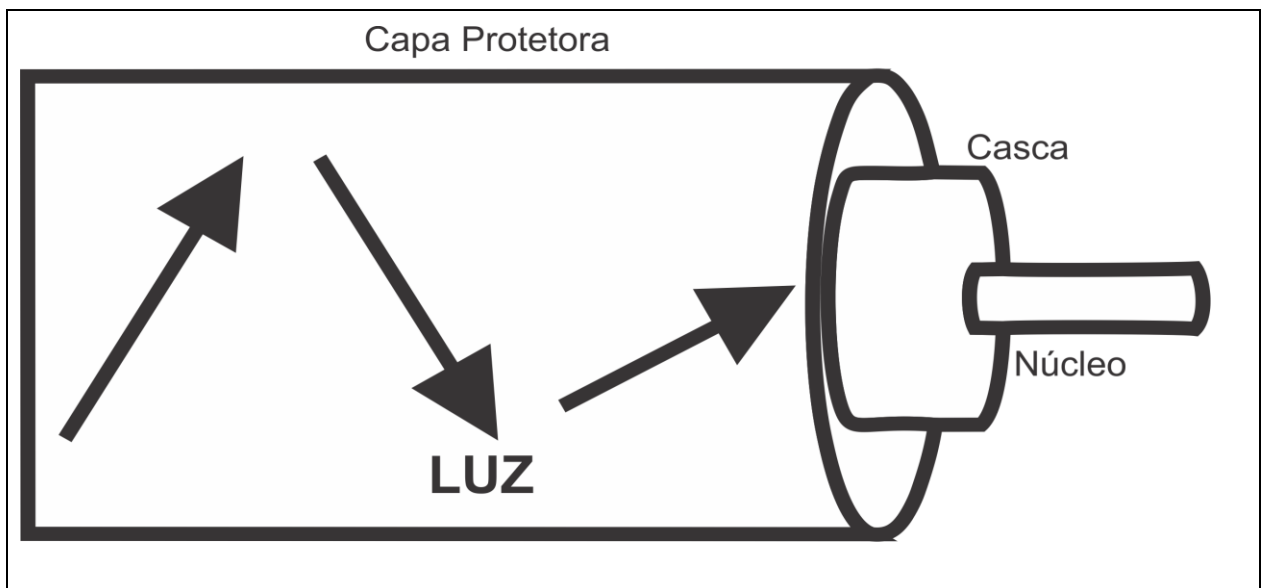
Velocidade de transmissão: A maior parte dos cabos de fibra óptica usados no mundo é capaz de transmitir 40 Gbit/s (Gigabits por segundo – 10^9 bits/s), entretanto, atualmente existem tecnologias que são capazes de transferir até 1 Pbit/s (Petabit por segundo – 10^{15} bits/s).

Resistência a interferências eletromagnéticas: Os cabos de fibra óptica são feitos de materiais dielétricos, e a propagação da luz no interior desses materiais não sofre interferência por ondas eletromagnéticas externas.

Baixa atenuação de sinal: Diferentemente dos cabos condutores, as fibras ópticas conseguem transmitir informações com pequenas perdas: cerca de 0,2 dB/km (0,2 decibels – unidade de intensidade da energia carregada pela onda).

Custo: Os cabos de fibra óptica são mais baratos que os cabos condutores de cobre.

Vida útil: Esse tipo de cabos tem uma vida útil muito longa, estimada em mais de 100 anos de uso contínuo.

Espaço: Em razão da sua taxa de transferência de dados, os cabos de fibra óptica ocupam espaços muito menores do que os cabos convencionais.

3.4.2 A implantação do Projeto

Visando obter todos os benefícios descritos na subseção 2.6.1, o Departamento de Tecnologia da informação decidiu elaborar juntamente com o setor de Compras um edital de licitação para a inclusão de fibra óptica em todos os departamentos da Prefeitura Municipal de Águas de Lindoia-SP.

Desta forma, a premissa partiu da contratação de empresa especializada visando à prestação de serviços de acesso contínuo através de Banda Larga à rede mundial de computadores (internet), por meio de cabos, modems, fibras ópticas e roteadores que se fizerem necessários à prestação do serviço, para atender aos diversos setores da Prefeitura Municipal de Águas de Lindoia, Conforme apresenta a Tabela 2.

| Tabela 2: Pontos de implantação (Fibra óptica) | | | | |
|--|---|------------------------------------|------------|--------------------------|
| ITEM | NOME DA UNIDADE | ENDEREÇO | SECRETARIA | VELOCIDADE MÍNIMA (Mega) |
| 1 | BIBLIOTECA MUNICIPAL | PRAÇA PHILOMENA PULINO TOZZI | EDUCAÇÃO | 20 Mbps |
| 2 | CENTRO EDUCACIONAL DE ARTE E CULTURA - CEAC | AV. MONTE SIÃO, 1765 – FRANCOS | EDUCAÇÃO | 20 Mbps |
| 3 | CRECHE LIDIA D'ARAGONA | Rua Copacabana, 84 – Bela Vista. | EDUCAÇÃO | 20 Mbps |
| 4 | CRECHE PAULINO FORMAGGIO | RUA GUIMARAES ROSA, SN - POPULAR | EDUCAÇÃO | 20 Mbps |
| 5 | CRECHE SANTA IGNES | RUA ACRE, 477 - VILA BEATRIZ | EDUCAÇÃO | 20 Mbps |
| 6 | CRECHE VIDA E ESPERANÇA | RUA GRACILIANO RAMOS S/N - POPULAR | EDUCAÇÃO | 20 Mbps |

| | | | | |
|----|---|---|----------|---------|
| 7 | E.M. COM. PEDRO FACCHINI | RUA JABOTICABAL, 80 – FRANCOS | EDUCAÇÃO | 20 Mbps |
| 8 | E.M. DR. GERALDO MANTOVANI | RUA ACRE, 555 - VILA BEATRIZ | EDUCAÇÃO | 20 Mbps |
| 9 | E.M. LUIZ BARBOSA | RUA MONTEIRO LOBATO, 187 – POPULAR | EDUCAÇÃO | 20 Mbps |
| 10 | E.M. PROF. CREUSA AP. MARIANO | RUA GRACILIANO RAMOS, 197 – POPULAR | EDUCAÇÃO | 20 Mbps |
| 11 | E.M. PROF. IVAN GALVÃO DE FRANÇA | RUA JABOTICABAL S/N – JABOTICABAL | EDUCAÇÃO | 20 Mbps |
| 12 | EMEI EULOGIO EMILIO MARTINEZ | RUA AVELINO TEOFILO DE FREITAS, 252 – POPULAR | EDUCAÇÃO | 20 Mbps |
| 13 | EMEI JOSE ALVES DE MORAES | RUA MOGI MIRIM, 185 - BELA VISTA | EDUCAÇÃO | 20 Mbps |
| 14 | EMEI MARIA JOSE DE SOUZA / CRECHE LETICIA SAMBO | RUA JABOTICABAL, 118 – FRANCOS | EDUCAÇÃO | 20 Mbps |
| 15 | EMEI MIRELLA DE GODOY SOARES | RUA PARAIBA, 70 – CENTRO | EDUCAÇÃO | 20 Mbps |
| 16 | EMEI OSCAR DE CASTRO RIBEIRO | RUA JOSÉ G. AMARAL - JD EUROPA | EDUCAÇÃO | 20 Mbps |
| 17 | SETOR DE TRANSPORTE EDUCAÇÃO | RUA FRANCISCO SPARTANI, 159 - LE VILETTE | EDUCAÇÃO | 20 Mbps |
| 18 | SECRETARIA DE ESPORTES, RECREAÇÃO E JUVENTUDE | RUA PROFESSORA CAROLINA FROES, S/Nº - CENTRO | ESPORTES | 20 Mbps |
| 10 | CONSELHO TUTELAR DE | RUA PROFESSORA | GABINETE | 20 Mbps |

| | | | | |
|----|--|---|-------|---------|
| | ÁGUAS DE LINDOIA | CAROLINA FROES, S/Nº - CENTRO | | |
| 20 | CENTRO DE ASSISTÊNCIA AO IDOSO | Rua Francisco Pereira Mourão, 78 – Bela Vista. | SADS | 20 Mbps |
| 21 | CRAS (CENTRO DE REFERÊNCIA DA ASSISTÊNCIA SOCIAL) | RUA GREGÓRIO FRANCO DE SOUZA, S/N – POPULAR | SADS | 20 Mbps |
| 22 | PAS AVANÇADO (POSTO DE SERVIÇOS) CASAS POPULARES / PROJETO GURI | RUA DOMINGOS LAZARI, 255 – POPULAR | SADS | 20 Mbps |
| 23 | SECRETARIA DE ASSISTENCIA E DESENVOLVIMENTO SOCIAL / FUNDO SOCIAL DE SOLIDARIEDADE | RUA AMAZONA, 113 – CENTRO | SADS | 20 Mbps |
| 24 | ALMOXARIFADO SAÚDE | RUA FRANCISCO SPARTANNI, 111 - JD LEVELETTE | SAUDE | 20 Mbps |
| 25 | CAPS – CENTRO DE ATENÇÃO PSICO SOCIAL DR. FIRMINO CAVENAGHI | RUA ARACI BOUCAUT TORETELLI, 215 – BAIRRO NOVA LINDÓIA II | SAUDE | 20 Mbps |
| 26 | PSF DR. JOSE EGIDIO DE ALVARENGA JUNIOR / AMBULATORIO CENTRAL E FARMÁCIA MUNICIPAL | AV. NAÇÕES UNIDAS, 1.100 – CENTRO | SAUDE | 20 Mbps |
| 27 | PSF I “SÉTIMO FORMÁGIO” | RUA VINÍCIUS DE MORAIS, 235 – POPULAR | SAUDE | 20 Mbps |

| | | | | |
|----|---|------------------------------------|---------------|---------|
| 28 | PSF II ALEXANDRE GATOLINI / CENTRO ODONTOLÓGICO DAS CASAS POPULARES | RUA MONTEIRO LOBATO, 220 – POPULAR | SAUDE | 20 Mbps |
| 29 | UBS LÍDIA MARIA DE GODOI RODRIGUES | AV. JABOTICABAL, Nº 60 – FRANCOS | SAUDE | 20 Mbps |
| 30 | UBS WILSON MARCILIO | RUA DAS ROSAS, 223 BELA VISTA. | SAUDE | 20 Mbps |
| 31 | SECRETARIA DE TRÂNSITO | RUA RIO GRANDE DO SUL, 32 - CENTRO | TRÂNSITO | 20 Mbps |
| 32 | ***** | AV. NAÇÕES UNIDAS, Nº 666 – CENTRO | ADMINISTRAÇÃO | 20 Mbps |

Para este item, é importante ressaltar alguns benefícios que não estavam no planejamento, entretanto, foram perceptíveis e benéficos a população, por exemplo, a cidade de Águas de Lindóia era suprida por apenas uma empresa com a tecnologia de fibra óptica.

Logo após a elaboração do edital de contratação 087/2019, notou-se que outras 3 empresas começaram implantar a rede de fibra óptica no município e isto fez com que os preços praticados anteriormente caíssem cerca de 50% para os munícipes de Águas de Lindóia.

Edemar Mendes Perciani

Diretor de Tecnologia da Informação



PREFEITURA MUNICIPAL ÁGUAS DE LINDÓIA

RUA PROF CAROLINA FROES

46439683/0001-89

Exercício: 2022

LISTAGEM DE EMPENHOS - SITUAÇÃO EM: 31/12/2022

Page 24

ANEXO I – Materiais de Informática.

| Emp.Tipo | Data | Ficha | Vinculo | Fonte | Ent. Unid. | Orç. Funcional | Categoria | Fornecedor | Empenhado | Reforçado | Anulado | Liquidado | À Liquidar | Pago | À Pagar | | |
|---|------|------------|---------|---------|------------|----------------|-----------|-----------------------|---------------------------|-------------------------------------|------------------|-------------|-------------|------------------|-------------|------------------|-------------|
| Fornecedor | | | | | | | | | | | | | | | | | |
| CANAA DISTRIBUIDORA E COMERCIO DE PRODUTOS E ACESS | | | | | | | | | | | | | | | | | |
| | | | | | | | | | <u>21.278.096/0001-24</u> | <u>21.278.096/0001-24</u> | <u>10.011,10</u> | <u>0,00</u> | <u>0,00</u> | <u>10.011,10</u> | <u>0,00</u> | <u>10.011,10</u> | <u>0,00</u> |
| 00434 | OR | 11/01/2022 | 0200 | 220.001 | 0.01.00 | 002 | 020702 | 12.361.0030.2033.0000 | 3.3.90.30.16 | CANAA DISTRIBUIDORA E COMERCIO DE P | 3.091,50 | 0,00 | 0,00 | 3.091,50 | 0,00 | 3.091,50 | 0,00 |
| Histórico: Pedido gerado a partir do resultado Solicitação: 00075/22 Solicitação gerada a partir do resultado da Licitação de Registro de Preços: 000072/21 - Ano Mod.: 2021 - Modalidade: PREGÃO PRESENCIAL - N° Mod.: 33 - Mod. Formatada: 33 - Registro de Preços visando à aquisição de diversos Materiais de Papelaria, Escritóri o e Artesanato para o uso da Secretaria de Educação, pelo período de 12 (doze) meses, conforme anexo I do Edital, nos termos do ANEXO I – DESCRIÇÃO DO OBJETO do presente Edital. | | | | | | | | | | | | | | | | | |
| 01484 | OR | 25/02/2022 | 0200 | 220.001 | 0.01.00 | 002 | 020702 | 12.361.0030.2033.0000 | 3.3.90.30.16 | CANAA DISTRIBUIDORA E COMERCIO DE P | 430,70 | 0,00 | 0,00 | 430,70 | 0,00 | 430,70 | 0,00 |
| Histórico: Pedido gerado a partir do resultado Solicitação: 00450/22 Solicitação gerada a partir do resultado da Licitação de Registro de Preços: 000072/21 - Ano Mod.: 2021 - Modalidade: PREGÃO PRESENCIAL - N° Mod.: 33 - Mod. Formatada: 33 - Registro de Preços visando à aquisição de diversos Materiais de Papelaria, Escritóri o e Artesanato para o uso da Secretaria de Educação, pelo período de 12 (doze) meses, conforme anexo I do Edital, nos termos do ANEXO I – DESCRIÇÃO DO OBJETO do presente Edital. | | | | | | | | | | | | | | | | | |
| 03381 | OR | 05/05/2022 | 0187 | 200.001 | 0.01.00 | 002 | 020701 | 12.122.0032.2017.0000 | 3.3.90.30.16 | CANAA DISTRIBUIDORA E COMERCIO DE P | 476,85 | 0,00 | 0,00 | 476,85 | 0,00 | 476,85 | 0,00 |
| Histórico: Pedido gerado a partir do resultado Solicitação: 00953/22 Solicitação gerada a partir do resultado da Licitação de Registro de Preços: 000072/21 - Ano Mod.: 2021 - Modalidade: PREGÃO PRESENCIAL - N° Mod.: 33 - Mod. Formatada: 33 - Registro de Preços visando à aquisição de diversos Materiais de Papelaria, Escritóri o e Artesanato para o uso da Secretaria de Educação, pelo período de 12 (doze) meses, conforme anexo I do Edital, nos termos do ANEXO I – DESCRIÇÃO DO OBJETO do presente Edital. | | | | | | | | | | | | | | | | | |
| 04641 | OR | 23/06/2022 | 0200 | 220.001 | 0.01.00 | 002 | 020702 | 12.361.0030.2033.0000 | 3.3.90.30.16 | CANAA DISTRIBUIDORA E COMERCIO DE P | 6.012,05 | 0,00 | 0,00 | 6.012,05 | 0,00 | 6.012,05 | 0,00 |
| Histórico: Pedido gerado a partir do resultado Solicitação: 01266/22 Solicitação gerada a partir do resultado da Licitação de Registro de Preços: 000072/21 - Ano Mod.: 2021 - Modalidade: PREGÃO PRESENCIAL - N° Mod.: 33 - Mod. Formatada: 33 - Registro de Preços visando à aquisição de diversos Materiais de Papelaria, Escritóri o e Artesanato para o uso da Secretaria de Educação, pelo período de 12 (doze) meses, conforme anexo I do Edital, nos termos do ANEXO I – DESCRIÇÃO DO OBJETO do presente Edital. | | | | | | | | | | | | | | | | | |
| Fornecedor | | | | | | | | | | | | | | | | | |
| CENTER COPY IMPORTACAO E INFORMATICA LTDA | | | | | | | | | | | | | | | | | |
| | | | | | | | | | <u>11.268.379/0001-31</u> | <u>11.268.379/0001-31</u> | <u>532,00</u> | <u>0,00</u> | <u>0,00</u> | <u>532,00</u> | <u>0,00</u> | <u>532,00</u> | <u>0,00</u> |
| 07779 | GL | 04/10/2022 | 0062 | 110.000 | 0.01.00 | 002 | 020201 | 04.122.0009.2006.0000 | 3.3.90.30.16 | CENTER COPY IMPORTACAO E INFORMATI | 112,00 | 0,00 | 0,00 | 112,00 | 0,00 | 112,00 | 0,00 |
| Histórico: PEN DRIVE 112,00 USB 3.0 - 32GB - CAPACIDADE: 32GB; INTEFACE: USB 3.0; VELOCIDADE: MÍNIMO 100 MB/S NA LEITURA. | | | | | | | | | | | | | | | | | |
| 07780 | GL | 04/10/2022 | 0279 | 310.000 | 0.01.00 | 002 | 020801 | 10.301.0041.2051.0000 | 3.3.90.30.16 | CENTER COPY IMPORTACAO E INFORMATI | 140,00 | 0,00 | 0,00 | 140,00 | 0,00 | 140,00 | 0,00 |
| Histórico: PEN DRIVE 140,00 USB 3.0 - 32GB - CAPACIDADE: 32GB; INTEFACE: USB 3.0; VELOCIDADE: MÍNIMO 100 MB/S NA LEITURA. | | | | | | | | | | | | | | | | | |
| 07781 | GL | 04/10/2022 | 0187 | 200.001 | 0.01.00 | 002 | 020701 | 12.122.0032.2017.0000 | 3.3.90.30.16 | CENTER COPY IMPORTACAO E INFORMATI | 280,00 | 0,00 | 0,00 | 280,00 | 0,00 | 280,00 | 0,00 |
| Histórico: PEN DRIVE 280,00 USB 3.0 - 32GB - CAPACIDADE: 32GB; INTEFACE: USB 3.0; VELOCIDADE: MÍNIMO 100 MB/S NA LEITURA. | | | | | | | | | | | | | | | | | |
| Fornecedor | | | | | | | | | | | | | | | | | |
| COMERCIAL MANGILI & SILVA LTDA ME | | | | | | | | | | | | | | | | | |
| | | | | | | | | | <u>62.479.555/0001-15</u> | <u>62.479.555/0001-15</u> | <u>973,00</u> | <u>0,00</u> | <u>0,00</u> | <u>973,00</u> | <u>0,00</u> | <u>973,00</u> | <u>0,00</u> |
| 08835 | OR | 01/11/2022 | 0200 | 220.001 | 0.01.00 | 002 | 020702 | 12.361.0030.2033.0000 | 3.3.90.30.16 | COMERCIAL MANGILI & SILVA LTDA ME | 973,00 | 0,00 | 0,00 | 973,00 | 0,00 | 973,00 | 0,00 |
| Histórico: Pedido gerado a partir do resultado Solicitação: 02246/22 Solicitação gerada a partir do resultado da Licitação de Registro de Preços: 000143/22 - Ano Mod.: 2022 - Modalidade: PREGÃO ELETRÔNICO - N° Mod.: 67 - Mod. Formatada: 67 - Registro de Preços visando a Aquisição de Diversos Produtos e Materiais de Higien e, Descartáveis e Limpeza, com entregas parceladas pelo período de 12 (doze) meses, para o uso da Secretaria de Educação, os termos do ANEXO I – DESCRIÇÃO DO OBJETO do presente Edital. | | | | | | | | | | | | | | | | | |



PREFEITURA MUNICIPAL ÁGUAS DE LINDÓIA

RUA PROF CAROLINA FROES

46439683/0001-89

Exercício: 2022

LISTAGEM DE EMPENHOS - SITUAÇÃO EM: 31/12/2022

Page 25

| Fornecedor | D.F. ASTOLPHO - EPP | | | | | | | 20.123.999/0001-73 | 20.123.999/0001-73 | 58.512,92 | 0,00 | 13.409,55 | 45.073,37 | 30,00 | 45.073,37 | 30,00 | | |
|--|---------------------|-------------|--------------|----------------|--------------|-------------|--------------|-----------------------|--------------------|---------------------|-------------------|------------------|------------------|----------------|------------------|-------------------|-------------|----------------|
| 00429 | OR | 11/01/2022 | 0066 | 110.000 | 0.01.00 | 002 | 020201 | 04.122.0009.2009.0000 | 3.3.90.30.16 | D.F. ASTOLPHO - EPP | 309,60 | 0,00 | 0,00 | 309,60 | 0,00 | 309,60 | 0,00 | |
| Histórico: Pedido gerado a partir do resultado Solicitação: 00071/22 | | | | | | | | | | | | | | | | | | |
| Solicitação gerada a partir do resultado da Licitação de Registro de Preços: 000054/21 - Ano Mod.: 2021 - Modalidade: PREGÃO PRESENCIAL - N° Mod.: 22 - Mod. Formatada: 22 - Aquisição de materiais de Papelaria e Escritório | | | | | | | | | | | | | | | | | | |
| 00433 | OR | 11/01/2022 | 0200 | 220.001 | 0.01.00 | 002 | 020702 | 12.361.0030.2033.0000 | 3.3.90.30.16 | D.F. ASTOLPHO - EPP | 6.888,92 | 0,00 | 0,00 | 6.888,92 | 0,00 | 6.888,92 | 0,00 | |
| Histórico: Pedido gerado a partir do resultado Solicitação: 00074/22 | | | | | | | | | | | | | | | | | | |
| Solicitação gerada a partir do resultado da Licitação de Registro de Preços: 000072/21 - Ano Mod.: 2021 - Modalidade: PREGÃO PRESENCIAL - N° Mod.: 33 - Mod. Formatada: 33 - Registro de Preços visando à aquisição de diversos Materiais de Papelaria, Escritório e Artesanato para o uso da Secretaria de Educação, pelo período de 12 (doze) meses, conforme anexo I do Edital, nos termos do ANEXO I – DESCRIÇÃO DO OBJETO do presente Edital. | | | | | | | | | | | | | | | | | | |
| 01483 | OR | 25/02/2022 | 0200 | 220.001 | 0.01.00 | 002 | 020702 | 12.361.0030.2033.0000 | 3.3.90.30.16 | D.F. ASTOLPHO - EPP | 2.953,20 | 0,00 | 0,00 | 2.953,20 | 0,00 | 2.953,20 | 0,00 | |
| Emp. | Tipo | Data | Ficha | Vinculo | Fonte | Ent. | Unid. | Orç. | Funcional | Categoria | Fornecedor | Empenhado | Reforçado | Anulado | Liquidado | À Liquidar | Pago | À Pagar |
| Histórico: Pedido gerado a partir do resultado Solicitação: 00449/22 | | | | | | | | | | | | | | | | | | |
| Solicitação gerada a partir do resultado da Licitação de Registro de Preços: 000072/21 - Ano Mod.: 2021 - Modalidade: PREGÃO PRESENCIAL - N° Mod.: 33 - Mod. Formatada: 33 - Registro de Preços visando à aquisição de diversos Materiais de Papelaria, Escritório e Artesanato para o uso da Secretaria de Educação, pelo período de 12 (doze) meses, conforme anexo I do Edital, nos termos do ANEXO I – DESCRIÇÃO DO OBJETO do presente Edital. | | | | | | | | | | | | | | | | | | |
| 04643 | OR | 23/06/2022 | 0186 | 110.000 | 0.01.00 | 002 | 020701 | 12.122.0032.2017.0000 | 3.3.90.30.16 | D.F. ASTOLPHO - EPP | 31.506,13 | 0,00 | 13.409,55 | 18.096,58 | 0,00 | 18.096,58 | 0,00 | |
| Histórico: Pedido gerado a partir do resultado Solicitação: 01264/22 | | | | | | | | | | | | | | | | | | |
| Solicitação gerada a partir do resultado da Licitação de Registro de Preços: 000072/21 - Ano Mod.: 2021 - Modalidade: PREGÃO PRESENCIAL - N° Mod.: 33 - Mod. Formatada: 33 - Registro de Preços visando à aquisição de diversos Materiais de Papelaria, Escritório e Artesanato para o uso da Secretaria de Educação, pelo período de 12 (doze) meses, conforme anexo I do Edital, nos termos do ANEXO I – DESCRIÇÃO DO OBJETO do presente Edital. | | | | | | | | | | | | | | | | | | |
| 04650 | OR | 23/06/2022 | 0186 | 110.000 | 0.01.00 | 002 | 020701 | 12.122.0032.2017.0000 | 3.3.90.30.16 | D.F. ASTOLPHO - EPP | 15.555,37 | 0,00 | 0,00 | 15.555,37 | 0,00 | 15.555,37 | 0,00 | |
| Histórico: Pedido gerado a partir do resultado Solicitação: 01257/22 | | | | | | | | | | | | | | | | | | |
| Solicitação gerada a partir do resultado da Licitação de Registro de Preços: 000080/21 - Ano Mod.: 2021 - Modalidade: PREGÃO PRESENCIAL - N° Mod.: 34 - Mod. Formatada: 34 - ATA DE REGISTRO DE PREÇOS DE PRODUTOS DE LIMPEZA E HIGIENE | | | | | | | | | | | | | | | | | | |
| 05031 | OR | 30/06/2022 | 0066 | 110.000 | 0.01.00 | 002 | 020201 | 04.122.0009.2009.0000 | 3.3.90.30.16 | D.F. ASTOLPHO - EPP | 551,70 | 0,00 | 0,00 | 551,70 | 0,00 | 551,70 | 0,00 | |
| Histórico: Pedido gerado a partir do resultado Solicitação: 01350/22 | | | | | | | | | | | | | | | | | | |
| Solicitação gerada a partir do resultado da Licitação de Registro de Preços: 000090/22 - Ano Mod.: 2022 - Modalidade: PREGÃO ELETRÔNICO - N° Mod.: 38 - Mod. Formatada: 38 - Aquisição de diversos materiais de Papelaria e Escritório para o uso de diversas | | | | | | | | | | | | | | | | | | |
| 08791 | OR | 26/10/2022 | 0578 | 800.001 | 0.05.00 | 002 | 020801 | 10.301.0041.2051.0000 | 3.3.90.30.16 | D.F. ASTOLPHO - EPP | 198,00 | 0,00 | 0,00 | 168,00 | 30,00 | 168,00 | 30,00 | |

| Fornecedor | EVOLUTI LTDA | | | | | | | 27.404.157/0001-39 | 27.404.157/0001-39 | 21.984,00 | 0,00 | 0,00 | 18.552,00 | 3.432,00 | 18.552,00 | 3.432,00 | |
|--|--------------|------------|------|---------|---------|-----|--------|-----------------------|--------------------|--------------|----------|------|-----------|----------|-----------|----------|----------|
| 08060 | GL | 06/10/2022 | 0062 | 110.000 | 0.01.00 | 002 | 020201 | 04.122.0009.2006.0000 | 3.3.90.30.16 | EVOLUTI LTDA | 1.025,00 | 0,00 | 0,00 | 1.025,00 | 0,00 | 1.025,00 | 0,00 |
| Histórico: DISCO RIGIDO - SSD 480GB - FORMATO 2,5"; INTERFACE: SATA REV 3.0 (6GB/S); CAPACIDADES: MÍNIMA DE 480GB; PERFORMANCE DE REFERÊNCIA - MÍNIMO 500MB/S PARA LEITURA E 500MB/S PARA GRAVAÇÃO | | | | | | | | | | | | | | | | | |
| 08061 | GL | 06/10/2022 | 0062 | 110.000 | 0.01.00 | 002 | 020201 | 04.122.0009.2006.0000 | 3.3.90.30.16 | EVOLUTI LTDA | 2.640,00 | 0,00 | 0,00 | 0,00 | 2.640,00 | 0,00 | 2.640,00 |
| Histórico: DISCO RIGIDO - SSD 240GB - FORMATO 2,5"; INTERFACE: SATA REV 3.0 (6GB/S); CAPACIDADES: MÍNIMA DE 240GB; PERFORMANCE DE REFERÊNCIA - MÍNIMO 500MB/S PARA LEITURA E 450MB/S PARA GRAVAÇÃO | | | | | | | | | | | | | | | | | |



PREFEITURA MUNICIPAL ÁGUAS DE LINDÓIA

RUA PROF CAROLINA FROES

46439683/0001-89

Exercício: 2022

LISTAGEM DE EMPENHOS - SITUAÇÃO EM: 31/12/2022

Page 26

| Emp. | Tipo | Data | Ficha | Vínculo | Fonte | Ent. | Unid. | Orç. | Funcional | Categoria | Fornecedor | Empenhado | Reforçado | Anulado | Liquidado | À Liquidar | Pago | À Pagar | |
|---|------|------------|-------|---------|---------|--------|-----------------------|-----------------------|--------------|----------------------------------|------------|--------------------------------------|-----------|---------|-----------|------------|-----------|-----------|-----------|
| 08062 | GL | 06/10/2022 | 0348 | 500.000 | | 021001 | 08.244.0028.2073.0000 | | EVOLUTI | LTDA | | 792,00 | 0,00 | 0,00 | 792,00 | 0,00 | 792,00 | 0,00 | |
| Histórico: Pedido gerado a partir do resultado da Licitação de Registro de Preços: 000095/22 - Ano Mod.: 2022 - Modalidade: PREGÃO ELETRÔNICO - Nº Mod.: 40 - Mod. Formatada: 40 - Registro de Preços visando à Aquisição de materiais de escritórios e papeleria para uso da Secretaria Municipal de Saúde, com entregas parceladas, pelo período de 12 (doze) meses, os termos do ANEXO I – DESCRIÇÃO DO OBJETO do presente Edital. | | | | | | | | | | | | | | | | | | | |
| 08793 | OR | 26/10/2022 | 0589 | 800.018 | 0.05.00 | 002 | 020801 | 10.301.0041.2051.0000 | 3.3.90.30.16 | D.F. ASTOLPHO - EPP | | 550,00 | 0,00 | 0,00 | 550,00 | 0,00 | 550,00 | 0,00 | |
| Histórico: Pedido gerado a partir do resultado da Licitação de Registro de Preços: 000095/22 - Ano Mod.: 2022 - Modalidade: PREGÃO ELETRÔNICO - Nº Mod.: 40 - Mod. Formatada: 40 - Registro de Preços visando à Aquisição de materiais de escritórios e papeleria para uso da Secretaria Municipal de Saúde, com entregas parceladas, pelo período de 12 (doze) meses, os termos do ANEXO I – DESCRIÇÃO DO OBJETO do presente Edital. | | | | | | | | | | | | | | | | | | | |
| Fornecedor ECO PAPER SERVICOS DIVERSOS LTDA | | | | | | | | | | | | 44.932.140/0002-5444.932.140/0002-54 | 43.309,00 | 0,00 | 0,00 | 37.162,00 | 6.147,00 | 28.826,00 | 14.483,00 |
| 05032 | OR | 30/06/2022 | 0164 | 110.000 | 0.01.00 | 002 | 020601 | 15.452.0012.2044.0000 | 3.3.90.30.16 | ECO PAPER SERVICOS DIVERSOS LTDA | | 8.336,00 | 0,00 | 0,00 | 8.336,00 | 0,00 | 8.336,00 | 0,00 | |
| Histórico: Pedido gerado a partir do resultado Solicitação: 01351/22 Solicitação gerada a partir do resultado da Licitação de Registro de Preços: 000090/22 - Ano Mod.: 2022 - Modalidade: PREGÃO ELETRÔNICO - Nº Mod.: 38 - Mod. Formatada: 38 - Aquisição de diversos materiais de Papeleria e Escritório para o uso de diversas | | | | | | | | | | | | | | | | | | | |
| 06644 | OR | 05/09/2022 | 0578 | 800.001 | 0.05.00 | 002 | 020801 | 10.301.0041.2051.0000 | 3.3.90.30.16 | ECO PAPER SERVICOS DIVERSOS LTDA | | 6.147,00 | 0,00 | 0,00 | 0,00 | 6.147,00 | 0,00 | 6.147,00 | 0,00 |
| Histórico: Pedido gerado a partir do resultado da Licitação de Registro de Preços: 000095/22 - Ano Mod.: 2022 - Modalidade: PREGÃO ELETRÔNICO - Nº Mod.: 40 - Mod. Formatada: 40 - Registro de Preços visando à Aquisição de materiais de escritórios e papeleria para uso da Secretaria Municipal de Saúde, com entregas parceladas, pelo período de 12 (doze) meses, os termos do ANEXO I – DESCRIÇÃO DO OBJETO do presente Edital. | | | | | | | | | | | | | | | | | | | |
| 09054 | OR | 08/11/2022 | 0559 | 301.021 | 0.02.00 | 002 | 020801 | 10.301.0041.2051.0000 | 3.3.90.30.16 | ECO PAPER SERVICOS DIVERSOS LTDA | | 20.490,00 | 0,00 | 0,00 | 20.490,00 | 0,00 | 20.490,00 | 0,00 | |
| Histórico: Pedido gerado a partir do resultado da Licitação de Registro de Preços: 000095/22 - Ano Mod.: 2022 - Modalidade: PREGÃO ELETRÔNICO - Nº Mod.: 40 - Mod. Formatada: 40 - Registro de Preços visando à Aquisição de materiais de escritórios e papeleria para uso da Secretaria Municipal de Saúde, com entregas parceladas, pelo período de 12 (doze) meses, os termos do ANEXO I – DESCRIÇÃO DO OBJETO do presente Edital. | | | | | | | | | | | | | | | | | | | |
| 09490 | OR | 29/11/2022 | 0066 | 110.000 | 0.01.00 | 002 | 020201 | 04.122.0009.2009.0000 | 3.3.90.30.16 | ECO PAPER SERVICOS DIVERSOS LTDA | | 8.336,00 | 0,00 | 0,00 | 8.336,00 | 0,00 | 0,00 | 8.336,00 | 0,00 |
| Histórico: Pedido gerado a partir do resultado Solicitação: 02475/22 Solicitação gerada a partir do resultado da Licitação de Registro de Preços: 000090/22 - Ano Mod.: 2022 - Modalidade: PREGÃO ELETRÔNICO - Nº Mod.: 38 - Mod. Formatada: 38 - Aquisição de diversos materiais de Papeleria e Escritório para o uso de diversas | | | | | | | | | | | | | | | | | | | |
| Histórico: DISCO RIGIDO - SSD 240GB - FORMATO 2,5"; INTERFACE: SATA REV 3.0 (6GB/S); CAPACIDADES: MÍNIMA DE 240GB; PERFORMANCE DE REFERÊNCIA - MÍNIMO 500MB/S PARA LEITURA E 450MB/S PARA GRAVAÇÃO | | | | | | | | | | | | | | | | | | | |
| 08063 | GL | 06/10/2022 | 0062 | 110.000 | 0.01.00 | 002 | 020201 | 04.122.0009.2006.0000 | 3.3.90.30.16 | EVOLUTI LTDA | | 740,00 | 0,00 | 0,00 | 740,00 | 0,00 | 740,00 | 0,00 | |
| Histórico: TECLADO USB PADRÃO ABNT 2 - FORMATO SLIM; COR: PRETA; LAYOUT: ABNT 2; TECLAS MACIAS E SILENCIOSAS; TECLAS IMPRESSAS A LASER; RESISTENTE À AGUA; COMPATÍVEL COM WINDOWS 9X, 2000, ME, XP, NT OU SUPE RIORES | | | | | | | | | | | | | | | | | | | |
| 08064 | GL | 06/10/2022 | 0279 | 310.000 | 0.01.00 | 002 | 020801 | 10.301.0041.2051.0000 | 3.3.90.30.16 | EVOLUTI LTDA | | 740,00 | 0,00 | 0,00 | 740,00 | 0,00 | 740,00 | 0,00 | |
| Histórico: TECLADO USB PADRÃO ABNT 2 - FORMATO SLIM; COR: PRETA; LAYOUT: ABNT 2; TECLAS MACIAS E SILENCIOSAS; TECLAS IMPRESSAS A LASER; RESISTENTE À AGUA; COMPATÍVEL COM WINDOWS 9X, 2000, ME, XP, NT OU SUPE RIORES | | | | | | | | | | | | | | | | | | | |
| 08065 | GL | 06/10/2022 | 0187 | 200.001 | 0.01.00 | 002 | 020701 | 12.122.0032.2017.0000 | 3.3.90.30.16 | EVOLUTI LTDA | | 1.110,00 | 0,00 | 0,00 | 1.110,00 | 0,00 | 1.110,00 | 0,00 | |
| Histórico: TECLADO USB PADRÃO ABNT 2 - FORMATO SLIM; COR: PRETA; LAYOUT: ABNT 2; TECLAS MACIAS E SILENCIOSAS; TECLAS IMPRESSAS A LASER; RESISTENTE À AGUA; COMPATÍVEL COM WINDOWS 9X, 2000, ME, XP, NT OU SUPE RIORES | | | | | | | | | | | | | | | | | | | |
| 08066 | GL | 06/10/2022 | 0062 | 110.000 | 0.01.00 | 002 | 020201 | 04.122.0009.2006.0000 | 3.3.90.30.16 | EVOLUTI LTDA | | 327,00 | 0,00 | 0,00 | 327,00 | 0,00 | 327,00 | 0,00 | |
| Histórico: MOUSE ÓPTICO - TIPO: 2 BOTÕES + 1 DE ROLAGEM; COR: PRETA; INTERFACE: USB; PLUG AND PLAY; ROLAGEM FÁCIL; DPI: 1000. | | | | | | | | | | | | | | | | | | | |
| 08067 | GL | 06/10/2022 | 0279 | 310.000 | 0.01.00 | 002 | 020801 | 10.301.0041.2051.0000 | 3.3.90.30.16 | EVOLUTI LTDA | | 327,00 | 0,00 | 0,00 | 327,00 | 0,00 | 327,00 | 0,00 | |
| Histórico: MOUSE ÓPTICO - TIPO: 2 BOTÕES + 1 DE ROLAGEM; COR: PRETA; INTERFACE: USB; PLUG AND PLAY; ROLAGEM FÁCIL; DPI: 1000 | | | | | | | | | | | | | | | | | | | |
| 08068 | GL | 06/10/2022 | 0187 | 200.001 | 0.01.00 | 002 | 020701 | 12.122.0032.2017.0000 | 3.3.90.30.16 | EVOLUTI LTDA | | 327,00 | 0,00 | 0,00 | 327,00 | 0,00 | 327,00 | 0,00 | |
| Histórico: MOUSE ÓPTICO - TIPO: 2 BOTÕES + 1 DE ROLAGEM; COR: PRETA; INTERFACE: USB; PLUG AND PLAY; ROLAGEM FÁCIL; DPI: 1000. | | | | | | | | | | | | | | | | | | | |



PREFEITURA MUNICIPAL ÁGUAS DE LINDÓIA

RUA PROF CAROLINA FROES

46439683/0001-89

Exercício: 2022

LISTAGEM DE EMPENHOS - SITUAÇÃO EM: 31/12/2022

Page 27

| | | | | | | | | | | | | | |
|------------|---|----------------------|-----|--------|-----------------------|---------------------------|----------|------|------|----------|------|----------|------|
| 08069 | GL 06/10/2022 | 0062 110.000 0.01.00 | 002 | 020201 | 04.122.0009.2006.0000 | 3.3.90.30.16 EVOLUTI LTDA | 3.740,00 | 0,00 | 0,00 | 3.740,00 | 0,00 | 3.740,00 | 0,00 |
| Histórico: | AQUISIÇÃO DE FONTE ATX 450W 12V. | | | | | | | | | | | | |
| 08070 | GL 06/10/2022 | 0279 310.000 0.01.00 | 002 | 020801 | 10.301.0041.2051.0000 | 3.3.90.30.16 EVOLUTI LTDA | 3.740,00 | 0,00 | 0,00 | 3.740,00 | 0,00 | 3.740,00 | 0,00 |
| Histórico: | AQUISIÇÃO DE FONTE ATX 450W 12V. | | | | | | | | | | | | |
| 08071 | GL 06/10/2022 | 0187 200.001 0.01.00 | 002 | 020701 | 12.122.0032.2017.0000 | 3.3.90.30.16 EVOLUTI LTDA | 3.740,00 | 0,00 | 0,00 | 3.740,00 | 0,00 | 3.740,00 | 0,00 |
| Histórico: | AQUISIÇÃO DE FONTE ATX 450W 12V. | | | | | | | | | | | | |
| 08072 | GL 06/10/2022 | 0062 110.000 0.01.00 | 002 | 020201 | 04.122.0009.2006.0000 | 3.3.90.30.16 EVOLUTI LTDA | 196,00 | 0,00 | 0,00 | 196,00 | 0,00 | 196,00 | 0,00 |
| Histórico: | AQUISIÇÃO DE DVD-R-ESPECIFICAÇÕES - VELOCIDADE: 16X; CAPACIDADE: 4,7GB/ 120MIN. | | | | | | | | | | | | |
| 08073 | GL 06/10/2022 | 0062 110.000 0.01.00 | 002 | 020201 | 04.122.0009.2006.0000 | 3.3.90.30.16 EVOLUTI LTDA | 110,00 | 0,00 | 0,00 | 110,00 | 0,00 | 110,00 | 0,00 |
| Histórico: | AQUISIÇÃO DE CASE HD SATA 2,5" - UBS 3.0/ 2.0. | | | | | | | | | | | | |
| 08074 | GL 06/10/2022 | 0062 110.000 0.01.00 | 002 | 020201 | 04.122.0009.2006.0000 | 3.3.90.30.16 EVOLUTI LTDA | 770,00 | 0,00 | 0,00 | 770,00 | 0,00 | 770,00 | 0,00 |
| Histórico: | AQUISIÇÃO DE MEMÓRIA DDR3 - 4GB | | | | | | | | | | | | |
| 08075 | GL 06/10/2022 | 0279 310.000 0.01.00 | 002 | 020801 | 10.301.0041.2051.0000 | 3.3.90.30.16 EVOLUTI LTDA | 770,00 | 0,00 | 0,00 | 770,00 | 0,00 | 770,00 | 0,00 |
| Histórico: | AQUISIÇÃO DE MEMÓRIA DDR3 - 4GB | | | | | | | | | | | | |
| 08076 | GL 06/10/2022 | 0187 200.001 0.01.00 | 002 | 020701 | 12.122.0032.2017.0000 | 3.3.90.30.16 EVOLUTI LTDA | 770,00 | 0,00 | 0,00 | 770,00 | 0,00 | 770,00 | 0,00 |
| Histórico: | AQUISIÇÃO DE MEMÓRIA DDR3 - 4GB | | | | | | | | | | | | |
| 08077 | GL 06/10/2022 | 0062 110.000 0.01.00 | 002 | 020201 | 04.122.0009.2006.0000 | 3.3.90.30.16 EVOLUTI LTDA | 40,00 | 0,00 | 0,00 | 40,00 | 0,00 | 40,00 | 0,00 |
| Histórico: | AQUISIÇÃO DE BATERIA DE LÍTIU CR2032 - TENSÃO: 3V | | | | | | | | | | | | |



PREFEITURA MUNICIPAL ÁGUAS DE LINDÓIA

RUA PROF CAROLINA FROES

46439683/0001-89

Exercício: 2022

LISTAGEM DE EMPENHOS - SITUAÇÃO EM: 31/12/2022

| Emp. | Tipo | Data | Ficha | Vínculo | Fonte | Ent. | Unid. | Orç. | Funcional | Categoria | Fornecedor | Empenhado | Reforçado | Anulado | Liquidado | À Liquidar | Pago | À Pagar | | |
|---|------|------------|-------|---------|---------------------|------|--------|-----------------------|--------------|-------------------------------------|------------|---|---|------------------|-------------|-------------|------------------|---------------|------------------|---------------|
| 08078 | GL | 06/10/2022 | 0279 | 310.000 | 0.01.00 | 002 | 020801 | 10.301.0041.2051.0000 | 3.3.90.30.16 | EVOLUTI LTDA | | 40,00 | 0,00 | 0,00 | 40,00 | 0,00 | 40,00 | 0,00 | | |
| Histórico: AQUISIÇÃO DE BATERIA DE LÍCIO CR2032 - TENSÃO: 3V | | | | | | | | | | | | | | | | | | | | |
| 08079 | GL | 06/10/2022 | 0187 | 200.001 | 0.01.00 | 002 | 020701 | 12.122.0032.2017.0000 | 3.3.90.30.16 | EVOLUTI LTDA | | 40,00 | 0,00 | 0,00 | 40,00 | 0,00 | 40,00 | 0,00 | | |
| Histórico: AQUISIÇÃO DE BATERIA DE LÍCIO CR2032 - TENSÃO: 3V | | | | | | | | | | | | | | | | | | | | |
| Fornecedor | | | | | | | | | | | | 22.579.314/0001-2322.579.314/0001-23 | 39,60 | 0,00 | 0,00 | 0,00 | 39,60 | 0,00 | 39,60 | 0,00 |
| 09797 | OR | 02/12/2022 | 0385 | 110.000 | 0.01.00 | 002 | 021101 | 18.541.0015.2079.0000 | 3.3.90.30.16 | FORT PRINT EQUIPAMENTOS E SUPRIMENT | | 39,60 | 0,00 | 0,00 | 0,00 | 39,60 | 0,00 | 39,60 | | |
| Histórico: Pedido gerado a partir do resultado da Licitação de Registro de Preços: 000140/21 - Ano Mod.: 2021 - Modalidade: PREGÃO ELETRÔNICO - N° Mod.: 42 - Mod. Formatada: 42 - REGISTRO DE PREÇOS VISANDO A AQUISIÇÃO DE SUPRIMENTOS PARA IMPRESSORAS E COPIADORAS, A SERE FORNECIDAS DE FORMA PARCELADA PELO PERÍODO DE 12 MESES | | | | | | | | | | | | | | | | | | | | |
| Fornecedor | | | | | | | | | | | | ID ETIQUETAS LTDA - ME | 23.758.995/0001-5023.758.995/0001-50 | 623,00 | 0,00 | 0,00 | 623,00 | 0,00 | 623,00 | 0,00 |
| 01013 | OR | 04/02/2022 | 0066 | 110.000 | 0.01.00 | 002 | 020201 | 04.122.0009.2009.0000 | 3.3.90.30.16 | ID ETIQUETAS LTDA - ME | | 623,00 | 0,00 | 0,00 | 623,00 | 0,00 | 623,00 | 0,00 | | |
| Histórico: Justificamos a aquisição por se tratar de um material indispensável para montagem de processos administrativos de todos setores municipais. | | | | | | | | | | | | | | | | | | | | |
| Fornecedor | | | | | | | | | | | | JOAO HENRIQUE RAMALHO - ME | 05.138.389/0001-5005.138.389/0001-50 | 19.172,71 | 0,00 | 0,00 | 18.991,91 | 180,80 | 18.991,91 | 180,80 |
| 01485 | OR | 25/02/2022 | 0200 | 220.001 | 0.01.00 | 002 | 020702 | 12.361.0030.2033.0000 | 3.3.90.30.16 | JOAO HENRIQUE RAMALHO - ME | | 362,00 | 0,00 | 0,00 | 362,00 | 0,00 | 362,00 | 0,00 | | |
| Histórico: Pedido gerado a partir do resultado Solicitação: 00451/22 Solicitação gerada a partir do resultado da Licitação de Registro de Preços: 000072/21 - Ano Mod.: 2021 - Modalidade: PREGÃO PRESENCIAL - N° Mod.: 33 - Mod. Formatada: 33 - Registro de Preços visando à aquisição de diversos Materiais de Papelaria, Escritório e Artesanato para o uso da Secretaria de Educação, pelo período de 12 (doze) meses, conforme anexo I do Edital, nos termos do ANEXO I – DESCRIÇÃO DO OBJETO do presente Edital. | | | | | | | | | | | | | | | | | | | | |
| 04161 | OR | 31/05/2022 | 0187 | 200.001 | 0.01.00 | 002 | 020701 | 12.122.0032.2017.0000 | 3.3.90.30.16 | JOAO HENRIQUE RAMALHO - ME | | 162,51 | 0,00 | 0,00 | 162,51 | 0,00 | 162,51 | 0,00 | | |
| Histórico: MATERIAL PAPELARIA - Pedido gerado a partir do resultado Solicitação: 01162/22 Solicitação gerada a partir do resultado da Licitação de Registro de Preços: 000072/21 - Ano Mod.: 2021 - Modalidade: PREGÃO PRESENCIAL - N° Mod.: 33 - Mod. Formatada: 33 - Registro de Preços visando à aquisição de diversos Materiais de Papelaria, Escritório e Artesanato para o uso da Secretaria de Educação, pelo período de 12 (doze) meses, conforme anexo I do Edital, nos termos do ANEXO I – DESCRIÇÃO DO OBJETO do presente Edital. | | | | | | | | | | | | | | | | | | | | |
| 04646 | OR | 23/06/2022 | 0186 | 110.000 | 0.01.00 | 002 | 020701 | 12.122.0032.2017.0000 | 3.3.90.30.16 | JOAO HENRIQUE RAMALHO - ME | | 14.577,74 | 0,00 | 0,00 | 14.577,74 | 0,00 | 14.577,74 | 0,00 | | |
| Histórico: Pedido gerado a partir do resultado Solicitação: 01260/22 Solicitação gerada a partir do resultado da Licitação de Registro de Preços: 000072/21 - Ano Mod.: 2021 - Modalidade: PREGÃO PRESENCIAL - N° Mod.: 33 - Mod. Formatada: 33 - Registro de Preços visando à aquisição de diversos Materiais de Papelaria, Escritório e Artesanato para o uso da Secretaria de Educação, pelo período de 12 (doze) meses, conforme anexo I do Edital, nos termos do ANEXO I – DESCRIÇÃO DO OBJETO do presente Edital. | | | | | | | | | | | | | | | | | | | | |
| 05028 | OR | 30/06/2022 | 0066 | 110.000 | 0.01.00 | 002 | 020201 | 04.122.0009.2009.0000 | 3.3.90.30.16 | JOAO HENRIQUE RAMALHO - ME | | 725,16 | 0,00 | 0,00 | 725,16 | 0,00 | 725,16 | 0,00 | | |
| Histórico: Pedido gerado a partir do resultado Solicitação: 01349/22 Solicitação gerada a partir do resultado da Licitação de Registro de Preços: 000090/22 - Ano Mod.: 2022 - Modalidade: PREGÃO ELETRÔNICO - N° Mod.: 38 - Mod. Formatada: 38 - Aquisição de diversos materiais de Papelaria e Escritório para o uso de diversas | | | | | | | | | | | | | | | | | | | | |
| 07849 | OR | 04/10/2022 | 0066 | 110.000 | 0.01.00 | 002 | 020201 | 04.122.0009.2009.0000 | 3.3.90.30.16 | JOAO HENRIQUE RAMALHO - ME | | 544,90 | 0,00 | 0,00 | 544,90 | 0,00 | 544,90 | 0,00 | | |
| Histórico: Pedido gerado a partir do resultado Solicitação: 02064/22 Solicitação gerada a partir do resultado da Licitação de Registro de Preços: 000090/22 - Ano Mod.: 2022 - Modalidade: PREGÃO ELETRÔNICO - N° Mod.: 38 - Mod. Formatada: 38 - Aquisição de diversos materiais de Papelaria e Escritório para o uso de diversas | | | | | | | | | | | | | | | | | | | | |
| 08790 | OR | 26/10/2022 | 0589 | 800.018 | 0.05.00 | 002 | 020801 | 10.301.0041.2051.0000 | 3.3.90.30.16 | JOAO HENRIQUE RAMALHO - ME | | 2.695,50 | 0,00 | 0,00 | 2.514,70 | 180,80 | 2.514,70 | 180,80 | | |
| Histórico: Pedido gerado a partir do resultado da Licitação de Registro de Preços: 000095/22 - Ano Mod.: 2022 - Modalidade: PREGÃO ELETRÔNICO - N° Mod.: 40 - Mod. Formatada: 40 - Registro de Preços visando à Aquisição de materiais de escritórios e papelaria para uso da Secretaria Municipal de Saúde, com entregas parceladas, pelo período de 12 (doze) meses, os termos do ANEXO I – DESCRIÇÃO DO OBJETO do presente Edital. | | | | | | | | | | | | | | | | | | | | |
| 08792 | OR | 26/10/2022 | 0572 | 800.007 | 0.05.00 | 002 | 020801 | 10.301.0041.2051.0000 | 3.3.90.30.16 | JOAO HENRIQUE RAMALHO - ME | | 104,90 | 0,00 | 0,00 | 104,90 | 0,00 | 104,90 | 0,00 | | |
| OR | | | | | | | | | | | | 0,00 | 0,00 | 0,00 | 0,00 | 0,00 | 0,00 | 0,00 | | |
| 0.01.00002 | | | | | 3.3.90.30.16 | | | | | 0,00 | | | | | 0,00 | | | | | |



PREFEITURA MUNICIPAL ÁGUAS DE LINDÓIA

RUA PROF CAROLINA FROES

46439683/0001-89

Exercício: 2022

LISTAGEM DE EMPENHOS - SITUAÇÃO EM: 31/12/2022

Histórico: Pedido gerado a partir do resultado da Licitação de Registro de Preços: 000095/22 - Ano Mod.: 2022 - Modalidade: PREGÃO ELETRÔNICO - N° Mod.: 40 - Mod. Formatada: 40 - Registro de Preços visando à Aquisição de materiais de escritórios e papeleria para uso da Secretaria Municipal de Saúde, com entregas parceladas, pelo período de 12 (doze) meses, os termos do ANEXO I – DESCRIÇÃO DO OBJETO do presente Edital.

Table with 11 columns: Fornecedor, Data, Tipo, Valor, etc. Row for JOFRAN - COMERCIO DE PRODUTOS PARA HIGIENIZACAO LT

Emp. Tipo Data Ficha Vinculo Fonte Ent. Unid.Orç. Funcional Categoria Fornecedor Empenhado Reforçado Anulado Liquidado À Liquidar Pago À Pagar

Histórico: Pedido gerado a partir do resultado Solicitação: 01258/22

Solicitação gerada a partir do resultado da Licitação de Registro de Preços: 000080/21 - Ano Mod.: 2021 - Modalidade: PREGÃO PRESENCIAL - N° Mod.: 34 - Mod. Formatada: 34 - ATA DE REGISTRO DE PREÇOS DE PRODUTOS DE LIMPEZA E HIGIENE

Table with 11 columns: Fornecedor, Data, Tipo, Valor, etc. Row for KARISMA LIMEIRA MAGAZINE LTDA

Table with 11 columns: Emp. Tipo Data Ficha Vinculo Fonte Ent. Unid.Orç. Funcional Categoria Fornecedor Empenhado Reforçado Anulado Liquidado À Liquidar Pago À Pagar

Histórico: Pedido gerado a partir do resultado Solicitação: 01348/22

Solicitação gerada a partir do resultado da Licitação de Registro de Preços: 000090/22 - Ano Mod.: 2022 - Modalidade: PREGÃO ELETRÔNICO - N° Mod.: 38 - Mod. Formatada: 38 - Aquisição de diversos materiais de Papeleria e Escritório para o uso de diversas

Table with 11 columns: Emp. Tipo Data Ficha Vinculo Fonte Ent. Unid.Orç. Funcional Categoria Fornecedor Empenhado Reforçado Anulado Liquidado À Liquidar Pago À Pagar

Histórico: Pedido gerado a partir do resultado da Licitação de Registro de Preços: 000095/22 - Ano Mod.: 2022 - Modalidade: PREGÃO ELETRÔNICO - N° Mod.: 40 - Mod. Formatada: 40 - Registro de Preços visando à Aquisição de materiais de escritórios e papeleria para uso da Secretaria Municipal de Saúde, com entregas parceladas, pelo período de 12 (doze) meses, os termos do ANEXO I – DESCRIÇÃO DO OBJETO do presente Edital.

Table with 11 columns: Emp. Tipo Data Ficha Vinculo Fonte Ent. Unid.Orç. Funcional Categoria Fornecedor Empenhado Reforçado Anulado Liquidado À Liquidar Pago À Pagar

Histórico: Pedido gerado a partir do resultado da Licitação de Registro de Preços: 000095/22 - Ano Mod.: 2022 - Modalidade: PREGÃO ELETRÔNICO - N° Mod.: 40 - Mod. Formatada: 40 - Registro de Preços visando à Aquisição de materiais de escritórios e papeleria para uso da Secretaria Municipal de Saúde, com entregas parceladas, pelo período de 12 (doze) meses, os termos do ANEXO I – DESCRIÇÃO DO OBJETO do presente Edital.

Table with 11 columns: Emp. Tipo Data Ficha Vinculo Fonte Ent. Unid.Orç. Funcional Categoria Fornecedor Empenhado Reforçado Anulado Liquidado À Liquidar Pago À Pagar

Histórico: Pedido gerado a partir do resultado Solicitação: 02480/22

Solicitação gerada a partir do resultado da Licitação de Registro de Preços: 000090/22 - Ano Mod.: 2022 - Modalidade: PREGÃO ELETRÔNICO - N° Mod.: 38 - Mod. Formatada: 38 - Aquisição de diversos materiais de Papeleria e Escritório para o uso de diversas

Table with 11 columns: Fornecedor, Data, Tipo, Valor, etc. Row for LENICE NOGUEIRA DA SILVA EIRELI ME

Table with 11 columns: Emp. Tipo Data Ficha Vinculo Fonte Ent. Unid.Orç. Funcional Categoria Fornecedor Empenhado Reforçado Anulado Liquidado À Liquidar Pago À Pagar

Histórico: Pedido gerado a partir do resultado Solicitação: 01263/22

Solicitação gerada a partir do resultado da Licitação de Registro de Preços: 000072/21 - Ano Mod.: 2021 - Modalidade: PREGÃO PRESENCIAL - N° Mod.: 33 - Mod. Formatada: 33 - Registro de Preços visando à aquisição de diversos Materiais de Papeleria, Escritório e Artesanato para o uso da Secretaria de Educação, pelo período de 12 (doze) meses, conforme anexo I do Edital, nos termos do ANEXO I – DESCRIÇÃO DO OBJETO do presente Edital.

Table with 11 columns: Fornecedor, Data, Tipo, Valor, etc. Row for LUIZ ANDRE LEITE NETO SUPRIMENTOS

Table with 11 columns: Emp. Tipo Data Ficha Vinculo Fonte Ent. Unid.Orç. Funcional Categoria Fornecedor Empenhado Reforçado Anulado Liquidado À Liquidar Pago À Pagar

Histórico: TERMO-HIGRÔMETRO. FAIXA DE MEDIÇÃO: 10 A 50 GRAUS CENTÍGRADOS (SENSOR INTERNO); 50 A 70 GRAUS CENTÍGRADOS (SENSOR EXTERNO/SONDA); 20 A 99% UMIDADE RELATIVA (SENSOR INTERNO). RESOLUÇÃO: 0,1 GRAU CENTÍGRADO; 1% UMIDADE RELATIVA. EXATIDÃO: +/- 1 GRAU CENTÍGRADO (10 A 50 GRAUS); +/- 5% UR. UMIDADE DE OPERAÇÃO: 20 A 99% UR (SEM CONDENSAÇÃO). ALIMENTAÇÃO: 1,5 V (1 PILHA AAA). SENSOR EXTERNO (CABO): 1,5 M (APROXIMADAMENTE). FUNÇÕES ADICIONAIS: REGISTRO DE MÁXIMA E MÍNIMA; SELEÇÃO GRAUS CENTÍGRADOS.

Vimos, por meio desta, solicitar a aquisição de termo-higrômetros (instrumento destinado a medir temperatura e umidade ambiente em salas climatizadas) para uso no Almoarifado desta Secretaria Municipal de Saúde.

Seguem as quantidades e a descrição dos materiais.

6 unidades de Termo-higrômetros. Faixa de medição: 10 a 50 graus centígrados (sensor interno); 50 a 70 graus centígrados (sensor externo/sonda); 20 a 99% umidade relativa (sensor interno). Resolução: 0,1 grau centígrado; 1% umidade relativa. Exatidão: +/- 1 grau centígrado (10 a 50 graus); +/- 5% UR. Umidade de operação: 20 a 99% UR (sem condensação). Alimentação: 1,5 V (1 pilha AAA). Sensor externo (cabo): 1,5 m (aproximadamente). Funções adicionais: Registro de máxima e mínima; seleção graus centígrados.

Justificativa: Estes instrumentos serão distribuídos em locais determinados do nosso Almoarifado para o registro dos valores obtidos possibilitando, assim, a geração de relatórios exigidos pela legislação relativa às boas práticas de armazenamento, bem como a correta conservação de produtos sensíveis a temperatura e umidade, minimizando prejuízos técnicos e financeiros. Gestor do contrato: Vitor Crnkovic Neto

Summary table row with columns: OR, 0.01.00002, 3.3.90.30.16, 0,00, 0,00, 0,00



PREFEITURA MUNICIPAL ÁGUAS DE LINDÓIA

RUA PROF CAROLINA FROES

46439683/0001-89

Exercício: 2022

LISTAGEM DE EMPENHOS - SITUAÇÃO EM: 31/12/2022

| Recurso financeiro: Recurso próprio | | | | | | | | | | | | | | | | | | | | | | |
|--|---|-------------|--------------|-------------------|--------------|-------------|------------------|-----------------------|---------------------|-------------------------------------|------------------|------------------|----------------|---|-------------------|-------------|----------------|------------------|-----------------|------------------|-----------------|-------------|
| Fornecedor | MÁRIA IRENE BUSO DA SILVA ME | | | | | | | | | | | | | | | | | | | | | |
| | 07.892.715/0001-4507.892.715/0001-45 | | | | | | | | | | | | | | | | | | | | | |
| | 11.378,50 0,00 82,00 11.296,50 0,00 11.296,50 0,00 | | | | | | | | | | | | | | | | | | | | | |
| 00432 | OR | 11/01/2022 | 0066 | 110.000 | 0.01.00 | 002 | 020201 | 04.122.0009.2009.0000 | 3.3.90.30.16 | MÁRIA IRENE BUSO DA SILVA ME | 3.616,50 | 0,00 | 82,00 | 3.534,50 | 0,00 | 3.534,50 | 0,00 | | | | | |
| Histórico: Pedido gerado a partir do resultado Solicitação: 00072/22 Solicitação gerada a partir do resultado da Licitação de Registro de Preços: 000054/21 - Ano Mod.: 2021 - Modalidade: PREGÃO PRESENCIAL - N° Mod.: 22 - Mod. Formatada: 22 - Aquisição de materiais de Papelaria e Escritório | | | | | | | | | | | | | | | | | | | | | | |
| 01021 | OR | 04/02/2022 | 0303 | 301.003 | 0.05.00 | 002 | 020801 | 10.301.0062.2051.0000 | 3.3.90.30.16 | MÁRIA IRENE BUSO DA SILVA ME | 4.617,00 | 0,00 | 0,00 | 4.617,00 | 0,00 | 4.617,00 | 0,00 | | | | | |
| Histórico: Pedido gerado a partir do resultado Solicitação: 00267/22 Solicitação gerada a partir do resultado da Licitação de Registro de Preços: 000069/21 - Ano Mod.: 2021 - Modalidade: PREGÃO PRESENCIAL - N° Mod.: 32 - Mod. Formatada: 32 - SOLICITAÇÃO DE MATERIAL / SERVIÇOS | | | | | | | | | | | | | | | | | | | | | | |
| 01482 | | 25/02/2022 | 0200 | 220.001 | | | 020702 | 12.361.0030.2033.0000 | | MÁRIA IRENE BUSO DA SILVA ME | 635,00 | 0,00 | 0,00 | 635,00 | 0,00 | 635,00 | 0,00 | | | | | |
| Emp. | Tipo | Data | Ficha | Vinculo | Fonte | Ent. | Unid.Orç. | Funcional | Categoria | Fornecedor | Empenhado | Reforçado | Anulado | Liquidado | À Liquidar | Pago | À Pagar | | | | | |
| Histórico: Pedido gerado a partir do resultado Solicitação: 00448/22 Solicitação gerada a partir do resultado da Licitação de Registro de Preços: 000072/21 - Ano Mod.: 2021 - Modalidade: PREGÃO PRESENCIAL - N° Mod.: 33 - Mod. Formatada: 33 - Registro de Preços visando à aquisição de diversos Materiais de Papelaria, Escritório e Artesanato para o uso da Secretaria de Educação, pelo período de 12 (doze) meses, conforme anexo I do Edital, nos termos do ANEXO I – DESCRIÇÃO DO OBJETO do presente Edital. | | | | | | | | | | | | | | | | | | | | | | |
| 04642 | OR | 23/06/2022 | 0200 | 220.001 | 0.01.00 | 002 | 020702 | 12.361.0030.2033.0000 | 3.3.90.30.16 | MÁRIA IRENE BUSO DA SILVA ME | 2.510,00 | 0,00 | 0,00 | 2.510,00 | 0,00 | 2.510,00 | 0,00 | | | | | |
| Histórico: Pedido gerado a partir do resultado Solicitação: 01203/22 Solicitação gerada a partir do resultado da Licitação de Registro de Preços: 000072/21 - Ano Mod.: 2021 - Modalidade: PREGÃO PRESENCIAL - N° Mod.: 33 - Mod. Formatada: 33 - Registro de Preços visando à aquisição de diversos Materiais de Papelaria, Escritório e Artesanato para o uso da Secretaria de Educação, pelo período de 12 (doze) meses, conforme anexo I do Edital, nos termos do ANEXO I – DESCRIÇÃO DO OBJETO do presente Edital. | | | | | | | | | | | | | | | | | | | | | | |
| Fornecedor | ML DA SILVEIRA ME | | | | | | | | | | | | | 08.974.329/0001-6508.974.329/0001-65 | 801,00 | 0,00 | 0,00 | 801,00 | 0,00 | 801,00 | 0,00 | |
| 04651 | OR | 23/06/2022 | 0200 | 220.001 | 0.01.00 | 002 | 020702 | 12.361.0030.2033.0000 | 3.3.90.30.16 | ML DA SILVEIRA ME | 801,00 | 0,00 | 0,00 | 801,00 | 0,00 | 801,00 | 0,00 | | | | | |
| Histórico: Pedido gerado a partir do resultado Solicitação: 01252/22 Solicitação gerada a partir do resultado da Licitação de Registro de Preços: 000080/21 - Ano Mod.: 2021 - Modalidade: PREGÃO PRESENCIAL - N° Mod.: 34 - Mod. Formatada: 34 - ATA DE REGISTRO DE PREÇOS DE PRODUTOS DE LIMPEZA E HIGIENE | | | | | | | | | | | | | | | | | | | | | | |
| Fornecedor | MMH MED COMERCIO DE PRODUTOS HOSPITALARES LTDA | | | | | | | | | | | | | 21.484.336/0001-4721.484.336/0001-47 | 1.650,00 | 0,00 | 0,00 | 0,00 | 1.650,00 | 0,00 | 1.650,00 | 0,00 |
| 08805 | OR | 26/10/2022 | 0572 | 800.007 | 0.05.00 | 002 | 020801 | 10.301.0041.2051.0000 | 3.3.90.30.16 | MMH MED COMERCIO DE PRODUTOS HOSP | 1.650,00 | 0,00 | 0,00 | 0,00 | 1.650,00 | 0,00 | 1.650,00 | | | | | |
| Histórico: Pedido gerado a partir do resultado da Licitação de Registro de Preços: 000065/22 - Ano Mod.: 2022 - Modalidade: PREGÃO ELETRÔNICO - N° Mod.: 27 - Mod. Formatada: 27 - Registro de Preços visando à aquisição de diversos materiais de enfermagem, com entre gas parceladas, pelo período de 12 (doze) meses, os termos do ANEXO I – DESCRIÇÃO DO OBJETO do presente Edital. | | | | | | | | | | | | | | | | | | | | | | |
| Fornecedor | ORLA DISTRIBUIDORA DE PRODUTOS EIRELI | | | | | | | | | | | | | 04.013.164/0001-0404.013.164/0001-04 | 18.939,14 | 0,00 | 0,00 | 18.939,14 | 0,00 | 18.939,14 | 0,00 | |
| 02031 | OR | 24/03/2022 | 0200 | 220.001 | 0.01.00 | 002 | 020702 | 12.361.0030.2033.0000 | 3.3.90.30.16 | ORLA DISTRIBUIDORA DE PRODUTOS EIRE | 228,24 | 0,00 | 0,00 | 228,24 | 0,00 | 228,24 | 0,00 | | | | | |
| Histórico: Pedido gerado a partir do resultado Solicitação: 00608/22 Solicitação gerada a partir do resultado da Licitação de Registro de Preços: 000072/21 - Ano Mod.: 2021 - Modalidade: PREGÃO PRESENCIAL - N° Mod.: 33 - Mod. Formatada: 33 - Registro de Preços visando à aquisição de diversos Materiais de Papelaria, Escritório e Artesanato para o uso da Secretaria de Educação, pelo período de 12 (doze) meses, conforme anexo I do Edital, nos termos do ANEXO I – DESCRIÇÃO DO OBJETO do presente Edital. | | | | | | | | | | | | | | | | | | | | | | |
| 04647 | OR | 23/06/2022 | 0200 | 220.001 | 0.01.00 | 002 | 020702 | 12.361.0030.2033.0000 | 3.3.90.30.16 | ORLA DISTRIBUIDORA DE PRODUTOS EIRE | 420,90 | 0,00 | 0,00 | 420,90 | 0,00 | 420,90 | 0,00 | | | | | |
| Histórico: Pedido gerado a partir do resultado Solicitação: 01268/22 Solicitação gerada a partir do resultado da Licitação de Registro de Preços: 000072/21 - Ano Mod.: 2021 - Modalidade: PREGÃO PRESENCIAL - N° Mod.: 33 - Mod. Formatada: 33 - Registro de Preços visando à aquisição de diversos Materiais de Papelaria, Escritório e Artesanato para o uso da Secretaria de Educação, pelo período de 12 (doze) meses, conforme anexo I do Edital, nos termos do ANEXO I – DESCRIÇÃO DO OBJETO do presente Edital. | | | | | | | | | | | | | | | | | | | | | | |
| 04648 | OR | 23/06/2022 | 0186 | 110.000 | 0.01.00 | 002 | 020701 | 12.122.0032.2017.0000 | 3.3.90.30.16 | ORLA DISTRIBUIDORA DE PRODUTOS EIRE | 18.290,00 | 0,00 | 0,00 | 18.290,00 | 0,00 | 18.290,00 | 0,00 | | | | | |
| OR | | | | 0.01.00002 | | | | | 3.3.90.30.16 | | | | | | 0,00 | | 0,00 | 0,00 | | | | |



PREFEITURA MUNICIPAL ÁGUAS DE LINDÓIA

RUA PROF CAROLINA FROES

46439683/0001-89

Exercício: 2022

LISTAGEM DE EMPENHOS - SITUAÇÃO EM: 31/12/2022

Histórico: Pedido gerado a partir do resultado Solicitação: 01259/22

Solicitação gerada a partir do resultado da Licitação de Registro de Preços: 000080/21 - Ano Mod.: 2021 - Modalidade: PREGÃO PRESENCIAL - N° Mod.: 34 - Mod. Formatada: 34 - ATA DE REGISTRO DE PREÇOS DE PRODUTOS DE LIMPEZA E HIGIENE

| | | | | | | | | | |
|------------|---------------------------------|--------------------------------------|--------|------|------|--------|------|------|--------|
| Fornecedor | REVAL ATACADO DE PAPELARIA LTDA | 52.434.156/0001-8452.434.156/0001-84 | 490,00 | 0,00 | 0,00 | 490,00 | 0,00 | 0,00 | 490,00 |
|------------|---------------------------------|--------------------------------------|--------|------|------|--------|------|------|--------|

| | | | | | | | | | | | | | | | | | |
|-------|----|------------|------|---------|---------|-----|--------|-----------------------|--------------|---------------------------------|--------|------|------|--------|------|------|--------|
| 09845 | OR | 06/12/2022 | 0110 | 110.000 | 0.01.00 | 002 | 020305 | 04.123.0010.2014.0000 | 3.3.90.30.16 | REVAL ATACADO DE PAPELARIA LTDA | 490,00 | 0,00 | 0,00 | 490,00 | 0,00 | 0,00 | 490,00 |
|-------|----|------------|------|---------|---------|-----|--------|-----------------------|--------------|---------------------------------|--------|------|------|--------|------|------|--------|

Histórico: PASTA CLASSIFICADORA LISO COR AZUL 480 GRAMAS, PRODUZIDA EM CARTOLINA 480G/M, COM LOMBO REGULÁVEL, COM GRAMPO DE PLASTICO ESTENDIDO, PARA ATÉ 500 FOLHAS SULFITE 75G/M. REFERENCIA: DELLO OU SIMILAR. EM CAIXAS DE 50 UNIDADES.

| | | | | | | | | | |
|------------|---------------------------|--------------------------------------|-----------|------|----------|----------|------|----------|------|
| Fornecedor | RICARDO GONCALVES ITAPIRA | 02.573.131/0001-9302.573.131/0001-93 | 12.048,37 | 0,00 | 4.150,71 | 7.897,66 | 0,00 | 7.897,66 | 0,00 |
|------------|---------------------------|--------------------------------------|-----------|------|----------|----------|------|----------|------|

| | | | | | | | | | | | | | | | | | |
|-------|----|------------|------|---------|---------|-----|--------|-----------------------|--------------|---------------------------|--------|------|------|--------|------|--------|------|
| 00437 | OR | 11/01/2022 | 0239 | 212.000 | 0.01.00 | 002 | 020706 | 12.365.0029.2029.0000 | 3.3.90.30.16 | RICARDO GONCALVES ITAPIRA | 401,00 | 0,00 | 0,00 | 401,00 | 0,00 | 401,00 | 0,00 |
|-------|----|------------|------|---------|---------|-----|--------|-----------------------|--------------|---------------------------|--------|------|------|--------|------|--------|------|

Histórico: Pedido gerado a partir do resultado Solicitação: 00076/22

Solicitação gerada a partir do resultado da Licitação de Registro de Preços: 000072/21 - Ano Mod.: 2021 - Modalidade: PREGÃO PRESENCIAL - N° Mod.: 33 - Mod. Formatada: 33 - Registro de Preços visando à aquisição de diversos Materiais de Papelaria, Escritório e Artesanato para o uso da Secretaria de Educação, pelo período de 12 (doze) meses, conforme anexo I do Edital, nos termos do ANEXO I – DESCRIÇÃO DO OBJETO do presente Edital.

| | | | | | | | | | | | | | | | | | |
|-------|----|------------|------|---------|---------|-----|--------|-----------------------|--------------|---------------------------|--------|------|------|--------|------|--------|------|
| 01510 | OR | 04/03/2022 | 0066 | 110.000 | 0.01.00 | 002 | 020201 | 04.122.0009.2009.0000 | 3.3.90.30.16 | RICARDO GONCALVES ITAPIRA | 546,70 | 0,00 | 0,00 | 546,70 | 0,00 | 546,70 | 0,00 |
|-------|----|------------|------|---------|---------|-----|--------|-----------------------|--------------|---------------------------|--------|------|------|--------|------|--------|------|

Histórico: Pedido gerado a partir do resultado Solicitação: 00460/22

Solicitação gerada a partir do resultado da Licitação de Registro de Preços: 000054/21 - Ano Mod.: 2021 - Modalidade: PREGÃO PRESENCIAL - N° Mod.: 22 - Mod. Formatada: 22 - Aquisição de materiais de Papelaria e Escritório

| | | | | | | | | | | | | | | | | | |
|-------|--|------------|------|---------|--|--|--------|-----------------------|--|---------------------------|-----------|--|----------|----------|--|----------|--|
| 04644 | | 23/06/2022 | 0186 | 110.000 | | | 020701 | 12.122.0032.2017.0000 | | RICARDO GONCALVES ITAPIRA | 10.807,55 | | 4.150,71 | 6.656,84 | | 6.656,84 | |
|-------|--|------------|------|---------|--|--|--------|-----------------------|--|---------------------------|-----------|--|----------|----------|--|----------|--|

| | | | | | |
|----|------------|--------------|------|------|------|
| OR | 0.01.00002 | 3.3.90.30.16 | 0,00 | 0,00 | 0,00 |
|----|------------|--------------|------|------|------|



PREFEITURA MUNICIPAL ÁGUAS DE LINDÓIA

RUA PROF CAROLINA FROES

46439683/0001-89

Exercício: 2022

LISTAGEM DE EMPENHOS - SITUAÇÃO EM: 31/12/2022

Page 32

| Emp. | Tipo | Data | Ficha | Vinculo | Fonte | Ent. | Unid. | Org. | Funcional | Categoria | Fornecedor | Empenhado | Reforçado | Anulado | Liquidado | À Liquidar | Pago | À Pagar | | | |
|--|------|---------------------------------------|-------|-----------------|-------|--------|-----------------------|--------------|-------------------|---------------------|--------------------------------------|------------|-----------|-----------|------------|------------|------------|-----------|------|-------|--|
| Histórico: Pedido gerado a partir do resultado Solicitação: 01262/22 | | | | | | | | | | | | | | | | | | | | | |
| Solicitação gerada a partir do resultado da Licitação de Registro de Preços: 000072/21 - Ano Mod.: 2021 - Modalidade: PREGÃO PRESENCIAL - Nº Mod.: 33 - Mod. Formatada: 33 - Registro de Preços visando à aquisição de diversos Materiais de Papelaria, Escritório e Artesanato para o uso da Secretaria de Educação, pelo período de 12 (doze) meses, conforme anexo I do Edital, nos termos do ANEXO I – DESCRIÇÃO DO OBJETO do presente Edital. | | | | | | | | | | | | | | | | | | | | | |
| 07847 | OR | 04/10/2022 | 0066 | 110.000.0.01.00 | 002 | 020201 | 04.122.0009.2009.0000 | 3.3.90.30.16 | RICARDO GONCALVES | ITAPIRA | | 293,12 | 0,00 | 0,00 | 293,12 | 0,00 | 293,12 | 0,00 | 0,00 | | |
| Histórico: Pedido gerado a partir do resultado Solicitação: 02066/22 | | | | | | | | | | | | | | | | | | | | | |
| Solicitação gerada a partir do resultado da Licitação de Registro de Preços: 000090/22 - Ano Mod.: 2022 - Modalidade: PREGÃO ELETRÔNICO - Nº Mod.: 38 - Mod. Formatada: 38 - Aquisição de diversos materiais de Papelaria e Escritório para o uso de diversas | | | | | | | | | | | | | | | | | | | | | |
| Fornecedor | | RODRIGO TONELOTTO EPP | | | | | | | | | 02.514.617/0001-5002.514.617/0001-50 | | | | | | | | | | |
| | | | | | | | | | | | | 5.299,60 | 0,00 | 0,00 | 5.299,60 | 0,00 | 5.299,60 | 0,00 | 0,00 | | |
| 04645 | OR | 23/06/2022 | 0186 | 110.000.0.01.00 | 002 | 020701 | 12.122.0032.2017.0000 | 3.3.90.30.16 | RODRIGO TONELOTTO | EPP | | 4.699,20 | 0,00 | 0,00 | 4.699,20 | 0,00 | 4.699,20 | 0,00 | 0,00 | | |
| Histórico: Pedido gerado a partir do resultado Solicitação: 01261/22 | | | | | | | | | | | | | | | | | | | | | |
| Solicitação gerada a partir do resultado da Licitação de Registro de Preços: 000072/21 - Ano Mod.: 2021 - Modalidade: PREGÃO PRESENCIAL - Nº Mod.: 33 - Mod. Formatada: 33 - Registro de Preços visando à aquisição de diversos Materiais de Papelaria, Escritório e Artesanato para o uso da Secretaria de Educação, pelo período de 12 (doze) meses, conforme anexo I do Edital, nos termos do ANEXO I – DESCRIÇÃO DO OBJETO do presente Edital. | | | | | | | | | | | | | | | | | | | | | |
| 07848 | OR | 04/10/2022 | 0066 | 110.000.0.01.00 | 002 | 020201 | 04.122.0009.2009.0000 | 3.3.90.30.16 | RODRIGO TONELOTTO | EPP | | 600,40 | 0,00 | 0,00 | 600,40 | 0,00 | 600,40 | 0,00 | 0,00 | | |
| Histórico: Pedido gerado a partir do resultado Solicitação: 02065/22 | | | | | | | | | | | | | | | | | | | | | |
| Solicitação gerada a partir do resultado da Licitação de Registro de Preços: 000090/22 - Ano Mod.: 2022 - Modalidade: PREGÃO ELETRÔNICO - Nº Mod.: 38 - Mod. Formatada: 38 - Aquisição de diversos materiais de Papelaria e Escritório para o uso de diversas | | | | | | | | | | | | | | | | | | | | | |
| Fornecedor | | SILVANA BAIOCCHI GONCALVES - EPP | | | | | | | | | 01.989.200/0001-8101.989.200/0001-81 | | | | | | | | | | |
| | | | | | | | | | | | | 1.620,00 | 0,00 | 0,00 | 1.620,00 | 0,00 | 1.620,00 | 0,00 | 0,00 | | |
| 00500 | OR | 21/01/2022 | 0066 | 110.000.0.01.00 | 002 | 020201 | 04.122.0009.2009.0000 | 3.3.90.30.16 | SILVANA BAIOCCHI | GONCALVES - EPP | | 1.620,00 | 0,00 | 0,00 | 1.620,00 | 0,00 | 1.620,00 | 0,00 | 0,00 | | |
| Histórico: PASTA CLASSIFICADORA LISO COR AZUL 480 GRAMAS, PRODUZIDA EM CARTOLINA 480G/M, COM LOMBO REGULÁVEL, COM GRAMPO DE PLASTICO ESTENDIDO, PARA ATÉ 500 FOLHAS SULFITE 75G/M. REFERENCIA: DELLO OU S IMILAR. EM CAIXAS DE 50 UNIDADES. | | | | | | | | | | | | | | | | | | | | | |
| Fornecedor | | TRS SUPRIMENTOS DE INFORMATICA EIRELI | | | | | | | | | 31.150.518/0001-3531.150.518/0001-35 | | | | | | | | | | |
| | | | | | | | | | | | | 85,50 | 0,00 | 0,00 | 0,00 | 85,50 | 0,00 | 85,50 | 0,00 | 85,50 | |
| 09796 | OR | 02/12/2022 | 0066 | 110.000.0.01.00 | 002 | 020201 | 04.122.0009.2009.0000 | 3.3.90.30.16 | TRS SUPRIMENTOS | DE INFORMATICA EIRE | | 85,50 | 0,00 | 0,00 | 0,00 | 85,50 | 0,00 | 85,50 | 0,00 | | |
| Histórico: Pedido gerado a partir do resultado da Licitação de Registro de Preços: 000140/21 - Ano Mod.: 2021 - Modalidade: PREGÃO ELETRÔNICO - Nº Mod.: 42 - Mod. Formatada: 42 - REGISTRO DE PREÇOS VISANDO A AQUISIÇÃO DE SUPRIMENTOS PARA IMPRESSORAS E COPIADORAS, A SERE FORNECIDAS DE FORMA PARCELADA PELO PERÍODO DE 12 MESES | | | | | | | | | | | | | | | | | | | | | |
| Total: | | | | | | | | | | | | 231.643,69 | 0,00 | 17.642,26 | 200.559,28 | 13.442,15 | 191.733,28 | 22.268,15 | | | |

OR

0.01.00002

3.3.90.30.16

0,00

0,00

0,00



PREFEITURA MUNICIPAL ÁGUAS DE LINDÓIA

RUA PROF CAROLINA FROES

46439683/0001-89

Exercício: 2022

LISTAGEM DE EMPENHOS - SITUAÇÃO EM: 31/12/2022

ANEXO II – Materiais de Informática Permanente.

| Emp. | Tipo | Data | Ficha Vinculo | Fonte | Ent. | Unid.Orç. | Funcional | Categoria | Fornecedor | Empenhado | Reforçado | Anulado | Liquidado | À Liquidar | Pago | À Pagar | |
|---|------|------------|----------------------|-------|--------|-----------------------|--------------|-------------------------------------|---|---|------------------|-------------|-----------------|------------------|------------------|------------------|------------------|
| Fornecedor | | | | | | | | | AUGUSTO SOSTA MARTINS 25510225840 | 28.677.530/0001-9828.677.530/0001-98 | 9.081,00 | 0,00 | 1.009,00 | 8.072,00 | 0,00 | 8.072,00 | 0,00 |
| 07773 | GL | 04/10/2022 | 0024 110.000 0.01.00 | 002 | 020101 | 04.122.0001.2020.0000 | 4.4.90.52.35 | AUGUSTO SOSTA MARTINS 25510225840 | | 1.009,00 | 0,00 | 1.009,00 | 0,00 | 0,00 | 0,00 | 0,00 | |
| Histórico: IMPRESSORA MULTIFUNCIONAL ECOTANK (SISTEMA BUL INK) – FUNÇÃO COPIAR, SCANNER, DIGITALIZAÇÃO, IMPRESSÃO FRENTE E VERSO, WIRELESS, CONEXÃO USB, VELOCIDADE DE IMPRESSÃO MÍNIMA 33 PPM PB E 15 PPM COLOR, BANDEJA MÍNIMO 100 FOLHAS, RESOLUÇÃO ÓPTICA MÍNIMA 600 DPI. GARANTIA MÍNIMA 12 MESES. | | | | | | | | | | | | | | | | | |
| 07774 | GL | 04/10/2022 | 0036 110.000 0.01.00 | 002 | 020107 | 04.124.0007.2020.0000 | 4.4.90.52.35 | AUGUSTO SOSTA MARTINS 25510225840 | | 1.009,00 | 0,00 | 0,00 | 1.009,00 | 0,00 | 1.009,00 | 0,00 | |
| Histórico: IMPRESSORA MULTIFUNCIONAL ECOTANK (SISTEMA BUL INK) – FUNÇÃO COPIAR, SCANNER, DIGITALIZAÇÃO, IMPRESSÃO FRENTE E VERSO, WIRELESS, CONEXÃO USB, VELOCIDADE DE IMPRESSÃO MÍNIMA 33 PPM PB E 15 PPM COLOR, BANDEJA MÍNIMO 100 FOLHAS, RESOLUÇÃO ÓPTICA MÍNIMA 600 DPI. GARANTIA MÍNIMA 12 MESES. | | | | | | | | | | | | | | | | | |
| 07775 | GL | 04/10/2022 | 0344 500.000 0.01.00 | 002 | 021001 | 08.244.0028.2020.0000 | 4.4.90.52.35 | AUGUSTO SOSTA MARTINS 25510225840 | | 3.027,00 | 0,00 | 0,00 | 3.027,00 | 0,00 | 3.027,00 | 0,00 | |
| Histórico: IMPRESSORA MULTIFUNCIONAL ECOTANK (SISTEMA BUL INK) – FUNÇÃO COPIAR, SCANNER, DIGITALIZAÇÃO, IMPRESSÃO FRENTE E VERSO, WIRELESS, CONEXÃO USB, VELOCIDADE DE IMPRESSÃO MÍNIMA 33 PPM PB E 15 PPM COLOR, BANDEJA MÍNIMO 100 FOLHAS, RESOLUÇÃO ÓPTICA MÍNIMA 600 DPI. GARANTIA MÍNIMA 12 MESES. | | | | | | | | | | | | | | | | | |
| 07776 | GL | 04/10/2022 | 0127 110.000 0.01.00 | 002 | 020501 | 23.695.0039.2020.0000 | 4.4.90.52.35 | AUGUSTO SOSTA MARTINS 25510225840 | | 3.027,00 | 0,00 | 0,00 | 3.027,00 | 0,00 | 3.027,00 | 0,00 | |
| Histórico: IMPRESSORA MULTIFUNCIONAL ECOTANK (SISTEMA BUL INK) – FUNÇÃO COPIAR, SCANNER, DIGITALIZAÇÃO, IMPRESSÃO FRENTE E VERSO, WIRELESS, CONEXÃO USB, VELOCIDADE DE IMPRESSÃO MÍNIMA 33 PPM PB E 15 PPM COLOR, BANDEJA MÍNIMO 100 FOLHAS, RESOLUÇÃO ÓPTICA MÍNIMA 600 DPI. GARANTIA MÍNIMA 12 MESES. | | | | | | | | | | | | | | | | | |
| 08471 | OR | 20/10/2022 | 0071 110.000 0.01.00 | 002 | 020201 | 04.122.0009.2020.0000 | 4.4.90.52.35 | AUGUSTO SOSTA MARTINS 25510225840 | | 1.009,00 | 0,00 | 0,00 | 1.009,00 | 0,00 | 1.009,00 | 0,00 | |
| Histórico: IMPRESSORA MULTIFUNCIONAL ECOTANK (SISTEMA BUL INK) – FUNÇÃO COPIAR, SCANNER, DIGITALIZAÇÃO, IMPRESSÃO FRENTE E VERSO, WIRELESS, CONEXÃO USB, VELOCIDADE DE IMPRESSÃO MÍNIMA 33 PPM PB E 15 PPM COLOR, BANDEJA MÍNIMO 100 FOLHAS, RESOLUÇÃO ÓPTICA MÍNIMA 600 DPI. GARANTIA MÍNIMA 12 MESES. | | | | | | | | | | | | | | | | | |
| Fornecedor | | | | | | | | | D N P COMERCIO E ACESSORIOS LTDA | 44.718.705/0001-1444.718.705/0001-14 | 88.750,00 | 0,00 | 0,00 | 0,00 | 88.750,00 | 0,00 | 88.750,00 |
| 09068 | GL | 09/11/2022 | 0206 262.000 0.02.00 | 002 | 020703 | 12.361.0033.2020.0000 | 4.4.90.52.35 | D N P COMERCIO E ACESSORIOS LTDA | | 88.750,00 | 0,00 | 0,00 | 0,00 | 88.750,00 | 0,00 | 88.750,00 | |
| Histórico: AQUISIÇÃO DE NOTEBOOK, NO MÍNIMO 3 ENTRADAS USB; WEBCAM; ALTO FALANTE INTEGRADO; SAÍDA HDMI; SAÍDA CABO VGA; ENTRADA RJ45/INTERNET; SISTEMA WIRELESS/WIFI; TECLADO CONFORME ABNT+TECLADO N UMERICO. | | | | | | | | | | | | | | | | | |
| Fornecedor | | | | | | | | | GDAI INDUSTRIA & COMERCIO ELETRONICOS EIRELI | 32.084.616/0001-8432.084.616/0001-84 | 21.000,00 | 0,00 | 0,00 | 21.000,00 | 0,00 | 21.000,00 | 0,00 |
| 07851 | GL | 04/10/2022 | 0117 110.000 0.01.00 | 002 | 020401 | 04.062.0011.2020.0000 | 4.4.90.52.35 | GDAI INDUSTRIA & COMERCIO ELETRONIC | | 10.500,00 | 0,00 | 0,00 | 10.500,00 | 0,00 | 10.500,00 | 0,00 | |
| Histórico: COMPUTADOR BÁSICO: COMPUTADOR (DESKTOP-BÁSICO): MOUSE: USB, FONTE COMPATÍVEL COM O ITEM; DESKTOP COM NO MINIMO 3 ENTRADAS USB; TECLADO USB, ABNT2; PROCESSADOR REFERENCIAL: NO MÍNIMO INTE | | | | | | | | | | | | | | | | | |
| L CORE I3 (MÍNIMO 10º GERAÇÃO) COM 4 NÚCLEOS E 8 THREADS COM FREQUÊNCIA DE 3.6GHZ ATÉ 4.3GHZ E/OU SIMILAR/EQUIVALENTE E/OU SUPERIOR CONFORME AVALIAÇÃO JUNTO AO WWW.CPUBENCHMARK.NET; MEMÓR | | | | | | | | | | | | | | | | | |
| IA RAM 8 GB, MINIMO DDR3, 1600 MHZ; DISCO RÍGIDO MÍNIMO DE 500 GB; TIPO DE MONITOR MINIMO: 18,5"; UNIDADE DE DISCO ÓTICO: LEITOR E GRAVADOR DE CD/DVD ROM; CAIXAS DE SOM USB - GARANTIA MINIMA DE 12 MESES | | | | | | | | | | | | | | | | | |
| OR | | | | | | | | | | 0,00 | | 0,00 | | 0,00 | | 0,00 | |



PREFEITURA MUNICIPAL ÁGUAS DE LINDÓIA

RUA PROF CAROLINA FROES

46439683/0001-89

Exercício: 2022

LISTAGEM DE EMPENHOS - SITUAÇÃO EM: 31/12/2022

07854 GL 04/10/2022 0024 110.000 0.01.00 002 020101 04.122.0001.2020.0000 4.4.90.52.35 GDAI INDUSTRIA & COMERCIO ELETRONIC 6.300,00 0,00 0,00 6.300,00 0,00 6.300,00 0,00

Histórico: COMPUTADOR BÁSICO: COMPUTADOR (DESKTOP-BÁSICO): MOUSE: USB, FONTE COMPATÍVEL COM O ITEM; DESKTOP COM NO MINIMO 3 ENTRADAS USB; TECLADO USB, ABNT2; PROCESSADOR REFERENCIAL: NO MÍNIMO INTE

L CORE I3 (MÍNIMO 10ª GERAÇÃO) COM 4 NÚCLEOS E 8 THREADS COM FREQUÊNCIA DE 3.6GHZ ATÉ 4.3GHZ E/OU SIMILAR/EQUIVALENTE E/OU SUPERIOR CONFORME AVALIAÇÃO JUNTO AO WWW.CPUBENCHMARK.NET; MEMÓR IA RAM 8 GB, MINIMO DDR3, 1600 MHZ; DISCO RÍGIDO MÍNIMO DE 500 GB; TIPO DE MONITOR MINIMO: 18,5"; UNIDADE DE DISCO ÓTICO: LEITOR E GRAVADOR DE CD/DVD ROM; CAIXAS DE SOM USB - GARANTIA MINIMA DE 12 MESES

07855 GL 04/10/2022 0344 500.000 0.01.00 002 021001 08.244.0028.2020.0000 4.4.90.52.35 GDAI INDUSTRIA & COMERCIO ELETRONIC 4.200,00 0,00 0,00 4.200,00 0,00 4.200,00 0,00

Histórico: COMPUTADOR BÁSICO: COMPUTADOR (DESKTOP-BÁSICO): MOUSE: USB, FONTE COMPATÍVEL COM O ITEM; DESKTOP COM NO MINIMO 3 ENTRADAS USB; TECLADO USB, ABNT2; PROCESSADOR REFERENCIAL: NO MÍNIMO INTE

L CORE I3 (MÍNIMO 10ª GERAÇÃO) COM 4 NÚCLEOS E 8 THREADS COM FREQUÊNCIA DE 3.6GHZ ATÉ 4.3GHZ E/OU SIMILAR/EQUIVALENTE E/OU SUPERIOR CONFORME AVALIAÇÃO JUNTO AO WWW.CPUBENCHMARK.NET; MEMÓR IA RAM 8 GB, MINIMO DDR3, 1600 MHZ; DISCO RÍGIDO MÍNIMO DE 500 GB; TIPO DE MONITOR MINIMO: 18,5"; UNIDADE DE DISCO ÓTICO: LEITOR E GRAVADOR DE CD/DVD ROM; CAIXAS DE SOM USB - GARANTIA MINIMA DE 12 MESES

Fornecedor MICROTECNICA INFORMATICA LTDA 01.590.728/0009-3001.590.728/0009-30 308.853,00 0,00 0,00 0,00 308.853,00 0,00 308.853,00

09069 GL 09/11/2022 0206 262.000 0.02.00 002 020703 12.361.0033.2020.0000 4.4.90.52.35 MICROTECNICA INFORMATICA LTDA 249.075,00 0,00 0,00 0,00 249.075,00 0,00 249.075,00

Histórico: AQUISIÇÃO DE NOTEBOOK, NO MÍNIMO 3 ENTRADAS USB; WEBCAM; ALTO FALANTE INTEGRADO; SAÍDA HDMI; SAÍDA CABO VGA; ENTRADA RJ45/INTERNET; SISTEMA WIRELESS/WIFI; TECLADO CONFORME ABNT+TECLADO N UMERICO.

Emp.Tipo Ent.Unid.Orç. Funcional Categoria Fornecedor Empenhado Anulado Liquidado À Reforçado Liquidar

Data Ficha Vinculo

Fonte

09487 GL 002 020201 4.4.90.52.35 MICROTECNICA INFORMATICA LTDA 3.500,00 0,00 0,00 3.500,00 0,00 0,00 0,00
29/11/2022 04.122.0009.2020.0000
0071 110.000
0.01.00

Histórico: AQUISIÇÃO DE NOTEBOOK, NO MÍNIMO 3 ENTRADAS USB; WEBCAM; ALTO FALANTE INTEGRADO; SAÍDA HDMI; SAÍDA CABO VGA; ENTRADA RJ45/INTERNET; SISTEMA WIRELESS/WIFI; TECLADO CONFORME ABNT+TECLADO N UMERICO.

09488 GL 29/11/2022 0086 110.000 0.01.00 002 020301 04.123.0010.2020.0000 4.4.90.52.35 MICROTECNICA INFORMATICA LTDA 10.000,00 0,00 0,00 0,00 10.000,00 0,00 10.000,00

Histórico: AQUISIÇÃO DE NOTEBOOK, NO MÍNIMO 3 ENTRADAS USB; WEBCAM; ALTO FALANTE INTEGRADO; SAÍDA HDMI; SAÍDA CABO VGA; ENTRADA RJ45/INTERNET; SISTEMA WIRELESS/WIFI; TECLADO CONFORME ABNT+TECLADO N UMERICO.

09489 GL 29/11/2022 0275 110.000 0.01.00 002 020801 10.301.0041.2020.0000 4.4.90.52.35 MICROTECNICA INFORMATICA LTDA 6.426,00 0,00 0,00 0,00 6.426,00 0,00 6.426,00

Histórico: AQUISIÇÃO DE NOTEBOOK, NO MÍNIMO 3 ENTRADAS USB; WEBCAM; ALTO FALANTE INTEGRADO; SAÍDA HDMI; SAÍDA CABO VGA; ENTRADA RJ45/INTERNET; SISTEMA WIRELESS/WIFI; TECLADO CONFORME ABNT+TECLADO N UMERICO.

10065 GL 09/12/2022 0196 220.001 0.01.00 002 020702 12.361.0030.2020.0000 4.4.90.52.35 MICROTECNICA INFORMATICA LTDA 39.852,00 0,00 0,00 0,00 39.852,00 0,00 39.852,00

Histórico: AQUISIÇÃO DE NOTEBOOK, NO MÍNIMO 3 ENTRADAS USB; WEBCAM; ALTO FALANTE INTEGRADO; SAÍDA HDMI; SAÍDA CABO VGA; ENTRADA RJ45/INTERNET; SISTEMA WIRELESS/WIFI; TECLADO CONFORME ABNT+TECLADO NU MERIC.

OR 0.01.00002 3.3.90.30.16 0,00 0,00 0,00



PREFEITURA MUNICIPAL ÁGUAS DE LINDÓIA

RUA PROF CAROLINA FROES

46439683/0001-89

Exercício: 2022

LISTAGEM DE EMPENHOS - SITUAÇÃO EM: 31/12/2022

| | | | | | | | | | | | | | | | |
|-------------------|----------------------------|--|--|--|--|--|--|---------------------------|-------------------|-------------|-------------|-------------|-------------------|-------------|-------------------|
| Fornecedor | SYSMA SOLUCOES LTDA | | | | | | | 46.192.487/0001-52 | 125.687,00 | 0,00 | 0,00 | 0,00 | 125.687,00 | 0,00 | 125.687,00 |
|-------------------|----------------------------|--|--|--|--|--|--|---------------------------|-------------------|-------------|-------------|-------------|-------------------|-------------|-------------------|

| | | | | | | | | | | | | | | | |
|-------|----|------------|----------------------|-----|--------|-----------------------|--------------|---------------------|------------|------|------|------|------------|------|------------|
| 09816 | GL | 02/12/2022 | 0560 301.021 0.02.00 | 002 | 020801 | 10.301.0041.2051.0000 | 4.4.90.52.35 | SYSMA SOLUCOES LTDA | 125.687,00 | 0,00 | 0,00 | 0,00 | 125.687,00 | 0,00 | 125.687,00 |
|-------|----|------------|----------------------|-----|--------|-----------------------|--------------|---------------------|------------|------|------|------|------------|------|------------|

Histórico: AQUISIÇÃO DE COMPUTADORES PARA USO DA SECRETARIA DE SAÚDE DO MUNICIPIO DE ÁGUAS DE LINDOIA, COM RECURSOS DE EMENDA PARLAMENTAR ESTADUAL 2021.08.32799

| | | | | | | | | | | | | | | | |
|-------------------|---|--|--|--|--|--|--|---------------------------|------------------|-------------|-------------|------------------|-------------|------------------|-------------|
| Fornecedor | VOLGA COMERCIAL DE EQUIPAMENTOS LTDA | | | | | | | 42.580.139/0001-00 | 13.050,00 | 0,00 | 0,00 | 13.050,00 | 0,00 | 13.050,00 | 0,00 |
|-------------------|---|--|--|--|--|--|--|---------------------------|------------------|-------------|-------------|------------------|-------------|------------------|-------------|

| | | | | | | | | | | | | | | | |
|-------|----|------------|----------------------|-----|--------|-----------------------|--------------|------------------------------------|----------|------|------|----------|------|----------|------|
| 07863 | GL | 04/10/2022 | 0086 110.000 0.01.00 | 002 | 020301 | 04.123.0010.2020.0000 | 4.4.90.52.35 | VOLGA COMERCIAL DE EQUIPAMENTOS LT | 6.525,00 | 0,00 | 0,00 | 6.525,00 | 0,00 | 6.525,00 | 0,00 |
|-------|----|------------|----------------------|-----|--------|-----------------------|--------------|------------------------------------|----------|------|------|----------|------|----------|------|

Histórico: COMPUTADOR BÁSICO: COMPUTADOR (DESKTOP-BÁSICO): MOUSE: USB, FONTE COMPATÍVEL COM O ITEM; DESKTOP COM NO MINIMO 3 ENTRADAS USB; TECLADO USB, ABNT2; PROCESSADOR REFERENCIAL: NO MÍNIMO INTE

L CORE I3 (MÍNIMO 10º GERAÇÃO) COM 4 NÚCLEOS E 8 THREADS COM FREQUÊNCIA DE 3.6GHZ ATÉ 4.3GHZ E/OU SIMILAR/EQUIVALENTE E/OU SUPERIOR CONFORME AVALIAÇÃO JUNTO AO WWW.CPUBENCHMARK.NET; MEMÓR
IA RAM 8 GB, MINIMO DDR3, 1600 MHZ; DISCO RÍGIDO MÍNIMO DE 500 GB; TIPO DE MONITOR MINIMO: 18,5"; UNIDADE DE DISCO ÓTICO: LEITOR E GRAVADOR DE CD/DVD ROM; CAIXAS DE SOM USB - GARANTIA MINIMA DE 12 MESES.

| | | | | | | | | | | | | | | | |
|-------|----|------------|----------------------|-----|--------|-----------------------|--------------|------------------------------------|----------|------|------|----------|------|----------|------|
| 07865 | GL | 04/10/2022 | 0117 110.000 0.01.00 | 002 | 020401 | 04.062.0011.2020.0000 | 4.4.90.52.35 | VOLGA COMERCIAL DE EQUIPAMENTOS LT | 4.350,00 | 0,00 | 0,00 | 4.350,00 | 0,00 | 4.350,00 | 0,00 |
|-------|----|------------|----------------------|-----|--------|-----------------------|--------------|------------------------------------|----------|------|------|----------|------|----------|------|

Histórico: COMPUTADOR BÁSICO: COMPUTADOR (DESKTOP-BÁSICO): MOUSE: USB, FONTE COMPATÍVEL COM O ITEM; DESKTOP COM NO MINIMO 3 ENTRADAS USB; TECLADO USB, ABNT2; PROCESSADOR REFERENCIAL: NO MÍNIMO INTE

L CORE I3 (MÍNIMO 10º GERAÇÃO) COM 4 NÚCLEOS E 8 THREADS COM FREQUÊNCIA DE 3.6GHZ ATÉ 4.3GHZ E/OU SIMILAR/EQUIVALENTE E/OU SUPERIOR CONFORME AVALIAÇÃO JUNTO AO WWW.CPUBENCHMARK.NET; MEMÓR
IA RAM 8 GB, MINIMO DDR3, 1600 MHZ; DISCO RÍGIDO MÍNIMO DE 500 GB; TIPO DE MONITOR MINIMO: 18,5"; UNIDADE DE DISCO ÓTICO: LEITOR E GRAVADOR DE CD/DVD ROM; CAIXAS DE SOM USB - GARANTIA MINIMA DE 12 MESES.

| | | | | | | | | | | | | | | | |
|-------|----|------------|----------------------|-----|--------|-----------------------|--------------|------------------------------------|----------|------|------|----------|------|----------|------|
| 07867 | GL | 04/10/2022 | 0328 110.000 0.01.00 | 002 | 020901 | 27.812.0036.2020.0000 | 4.4.90.52.35 | VOLGA COMERCIAL DE EQUIPAMENTOS LT | 2.175,00 | 0,00 | 0,00 | 2.175,00 | 0,00 | 2.175,00 | 0,00 |
|-------|----|------------|----------------------|-----|--------|-----------------------|--------------|------------------------------------|----------|------|------|----------|------|----------|------|

Histórico: COMPUTADOR BÁSICO: COMPUTADOR (DESKTOP-BÁSICO): MOUSE: USB, FONTE COMPATÍVEL COM O ITEM; DESKTOP COM NO MINIMO 3 ENTRADAS USB; TECLADO USB, ABNT2; PROCESSADOR REFERENCIAL: NO MÍNIMO INTE

L CORE I3 (MÍNIMO 10º GERAÇÃO) COM 4 NÚCLEOS E 8 THREADS COM FREQUÊNCIA DE 3.6GHZ ATÉ 4.3GHZ E/OU SIMILAR/EQUIVALENTE E/OU SUPERIOR CONFORME AVALIAÇÃO JUNTO AO WWW.CPUBENCHMARK.NET; MEMÓR
IA RAM 8 GB, MINIMO DDR3, 1600 MHZ; DISCO RÍGIDO MÍNIMO DE 500 GB; TIPO DE MONITOR MINIMO: 18,5"; UNIDADE DE DISCO ÓTICO: LEITOR E GRAVADOR DE CD/DVD ROM; CAIXAS DE SOM USB - GARANTIA MINIMA DE 12 MESES.

| | | | | | | | | | | | | | | | |
|-------------------|-----------------------------|--|--|--|--|--|--|---------------------------|-----------------|-------------|-------------|-------------|-----------------|-------------|-----------------|
| Fornecedor | WHITE EAGLE - EIRELI | | | | | | | 32.901.484/0001-36 | 3.278,00 | 0,00 | 0,00 | 0,00 | 3.278,00 | 0,00 | 3.278,00 |
|-------------------|-----------------------------|--|--|--|--|--|--|---------------------------|-----------------|-------------|-------------|-------------|-----------------|-------------|-----------------|

| | | | | | | | | | | | | | | | |
|-------|----|------------|----------------------|-----|--------|-----------------------|--------------|----------------------|----------|------|------|------|----------|------|----------|
| 07778 | GL | 04/10/2022 | 0161 110.000 0.01.00 | 002 | 020601 | 15.452.0012.2020.0000 | 4.4.90.52.35 | WHITE EAGLE - EIRELI | 3.278,00 | 0,00 | 0,00 | 0,00 | 3.278,00 | 0,00 | 3.278,00 |
|-------|----|------------|----------------------|-----|--------|-----------------------|--------------|----------------------|----------|------|------|------|----------|------|----------|

Histórico: AQUISIÇÃO DE COMPUTADOR - DESKTOP COMPLETO - PROCESSADOR DE 2,5 A 2,90GHZ

| | | | | | | | | | | | | | | | | |
|-------------|-------------|-------------|--------------|----------------|--------------|-----------------------|------------------|------------------|-------------------|------------------|------------------|----------------|------------------|-------------------|-------------|----------------|
| Emp. | Tipo | Data | Ficha | Vinculo | Fonte | Ent. Unid.Orç. | Funcional | Categoria | Fornecedor | Empenhado | Reforçado | Anulado | Liquidado | À Liquidar | Pago | À Pagar |
|-------------|-------------|-------------|--------------|----------------|--------------|-----------------------|------------------|------------------|-------------------|------------------|------------------|----------------|------------------|-------------------|-------------|----------------|

| | | | | | | | | | | | | | | | |
|---------------|--|--|--|--|--|--|--|--|-------------------|-------------|-----------------|------------------|-------------------|------------------|-------------------|
| Total: | | | | | | | | | 569.699,00 | 0,00 | 1.009,00 | 42.122,00 | 526.568,00 | 42.122,00 | 526.568,00 |
|---------------|--|--|--|--|--|--|--|--|-------------------|-------------|-----------------|------------------|-------------------|------------------|-------------------|

| | | | | | |
|-----------|-------------------|---------------------|-------------|-------------|-------------|
| OR | 0.01.00002 | 3.3.90.30.16 | 0,00 | 0,00 | 0,00 |
|-----------|-------------------|---------------------|-------------|-------------|-------------|